

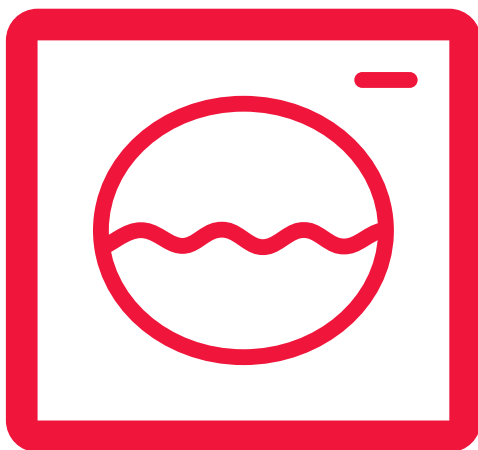

## Instrukcja obsługi

PL Instrukcja obsługi



PRALKA

ES-GFC9124W3-PL

# SPIS TREŚCI

## **PRZED PIERWSZYM UŻYCIEM**

OSTRZEŻENIA DOTYCZĄCE BEZPIECZENSTWA	4-5
POPRAWNA OBSŁUGA	6-7
UWAGI OGÓLNE	8-9-10-11
OSTRZEŻENIA DOTYCZĄCE BEZPIECZEŃSTWA	12-13-14-15-16-17
OPAKOWANIE I ŚRODOWISKO	18
INFORMACJE DOTYCZĄCE OSZCZĘDNOŚCI	19

## **PRZEGLĄD URZĄDZENIA**

WYGLĄD OGÓLNY	20-21
SPECYFIKACJA TECHNICZNA	22

## **INSTALACJA**

USUWANIE ŚRUB ZABEZPIECZAJĄCYCH PRZED USZKODZENIAMI PODCZAS TRANSPORTU	23-24
REGULACJA NÓŻEK	25-26-27
PODŁĄCZANIE DO SIECI ELEKTRYCZNEJ	28
PODŁĄCZANIE WĘŻA DOPROWADZAJĄCEGO WODĘ	29
ODPROWADZANIE WODY	30

## **PANEL STEROWANIA 31**

DOZOWNIK	32-33
POKRĘTŁO PROGRAMATORA	34
WYŚWIETLACZ ELEKTRONICZNY	35
PANEL STEROWANIA	36

# SPIS TREŚCI

## PRZYGOTOWANIE DO PRANIA

SEGREGACJA BIELIZNY	37-38
UMIESZCZANIE BIELIZNY W PRALCE	39
DODAWANIE DETERGENTÓW	40
OBSŁUGA URZĄDZENIA	41
FUNKCJE DODATKOWE	42-43-44-45-46-47-48-49-50
START / PAUZA	51
BLOKADA RODZICIELSKA	52
ANULOWANIE PROGRAMU	53
ZAKOŃCZENIE PROGRAMU	54

## SYMBOLE OSTRZEGAWCZE

OSTRZEŻENIE ODCIĘCIA WODY / NISKIE CIŚNIENIE WODY W SIECI	55
---	----

OSTRZEŻENIE O ZATKANYM FILTRZE POMPY	56
--------------------------------------	----

TABELA PROGRAMÓW	57-58-59-60-61-62-63-64
------------------	-------------------------

## KONSERWACJA I CZYSZCZENIE URZĄDZENIA

OSTRZEŻENIA	65
-------------	----

FILTRY WLOTU WODY	66
-------------------	----

FILTR POMPY	67-68
-------------	-------

DOZOWNIK NA DETERGENTY	69
------------------------	----

SYFON / OBUDOWA / BĘBEN	70
-------------------------	----

ROZWIĄZYWANIE PROBLEMÓW	71-72-73
-------------------------	----------

AUTOMATYCZNE OSTRZEŻENIA O BŁĘDACH I SPOSOBY ICH ROZWIĄZYWANIA	74-75
--	-------

JAK ODCZYTYWAĆ ETYKIETY ENERGETYCZNE I OSZCZĘDZAĆ ENERGIĘ	76-77
---	-------

INFORMACJE PRAKTYCZNE	78-79
-----------------------	-------

UTYLIZACJA STAREGO URZĄDZENIA	80
-------------------------------	----

Napięcie zasilania / częstotliwość:
(V/Hz) (220-240) V~/50Hz;
Prąd całkowity (A): 10
Ciśnienie wody (Mpa)
Maksymalne: 1 Mpa / Minimalne: 0.1 Mpa
Moc całkowita (W) : 2200
Maks. ładowność (Pranie) (kg) : 9

Nie ustawiaj pralki na wykładzinie dywanowej, ani na podłożu, które uniemożliwiłoby wentylację jej podstawy.

- Urządzenie to nie jest przeznaczone do obsługi przez osoby (w tym dzieci) z ograniczoną sprawnością fizyczną, zmysłową lub umysłową, czy bez odpowiedniego doświadczenia i umiejętności, o ile nie zapewni się im nadzoru lub instrukcji jego użytkowania ze strony osoby odpowiedzialnej za ich bezpieczeństwo. Należy uważać na dzieci, aby nie bawiły się tym urządzeniem.

-W przypadku uszkodzenia przewodu zasilającego skontaktuj się z najbliższym autoryzowanym serwisem, aby go wymienić.

-Przy przyłączaniu pralki do zasilania w wodę użyj wyłącznie nowego węża dopływu wody dostarczonego wraz z nią. Nie wolno używać starych, używanych, ani uszkodzonych węży dopływu wody.

-Urządzenie może być używane przez dzieci w wieku 8 lat i starsze oraz osoby o ograniczonych zdolnościach fizycznych, czuciowych lub umysłowych, lub nieumiejętne i niedoświadczone, jeśli są pod nadzorem lub poinstruowano je w sprawach użytkowania tego urządzenia w sposób bezpieczny i rozumieją związane z tym zagrożenia. Dzieci nie powinny bawić się tym urządzeniem. Dzieciom bez nadzoru nie należy powierzać czyszczenia i konserwacji.

Uwaga: Instrukcję obsługi w formie elektronicznej można uzyskać pod adresem strony internetowej [www.sharphomeappliances.com](http://www.sharphomeappliances.com)

- Prosimy o zapoznanie się z instrukcją obsługi



- Niniejsze urządzenie przeznaczone jest do użytku domowego. Użycie w celach komercyjnych spowoduje natychmiastowe zakończenie gwarancji.

- Zwierzęta należy trzymać z dala od urządzenia.
- Przed montażem sprawdź opakowanie urządzenia, a następnie po rozpakowaniu również stan pokrywy zewnętrznej pralki. Nie należy uruchamiać zniszczonego urządzenia lub urządzeń, których opakowanie było wcześniej otwarte.
- Zaleca się, aby urządzenie zostało zainstalowane przez wykwalifikowany personel. Wszelkie ingerencje w sprzęt przez osoby do tego nieuprawnione spowodują utratę gwarancji.
- To urządzenie nie jest przeznaczone do użytkowania przez osoby (w tym dzieci) o ograniczonej zdolności fizycznej, czuciowej lub psychicznej, lub braku doświadczenia lub wiedzy, chyba że będą one nadzorowane lub zostaną poinstruowane na temat korzystania z tego urządzenia przez osobę odpowiedzialną za ich bezpieczeństwo. Dzieci powinny być nadzorowane, aby nie bawiły się urządzeniem.

- Urządzenia należy używać do prania bielizny, która jest określona przez producenta na metce jako odpowiednia do prania.

- Przed uruchomieniem urządzenia należy usunąć 4 śruby zabezpieczające podczas transportu oraz gumowe podkładki umieszczone z tyłu urządzenia. Nieusunięcie śrub może powodować silne wibracje, hałas czy też nieprawidłowe funkcjonowanie urządzenia (może to doprowadzić do utraty gwarancji).

- Gwarancja nie obejmuje uszkodzeń spowodowanych przez jakiegokolwiek czynniki zewnętrzne (środki chemiczne, ogień itp.).

- Instrukcję należy zachować. Może ona przydać się w przyszłości.

### **Uwaga!**

**Dane techniczne urządzenia mogą się różnić w zależności od zakupionego produktu.**

- Temperatura otoczenia niezbędna dla idealnej eksploatacji urządzenia to 15-25°.
  - Zmrożone węże mogą ulec przetarciu i eksplodować. W obszarach, gdzie temperatura spada poniżej zera, temperatura otoczenia może zagrażać bezpiecznej pracy elektroniki.
  - Przed włożeniem ubrań do pralki należy upewnić się, że w kieszeniach nie ma żadnych obcych przedmiotów (gwoździe, igły, monety, zapalniczki, zapałki, spinacze itp.) Tego typu przedmioty mogą spowodować uszkodzenie urządzenia.
  - Przed uruchomieniem urządzenia można skontaktować się z najbliższym autoryzowanym serwisem, aby skorzystać z darmowej porady dotyczącej instalacji, pracy i obsługi pralki.
- Zaleca się, aby pierwsze pranie odbyło się bez wsadu w programie Bawełna 90° z ½ miarki środka piorącego dodanego do drugiej komory dozownika na detergenty.**



- Ponieważ środki piorące i zmiękczające wystawione przez dłuższy czas na działanie powietrza mogą powodować zostawianie śladów, należy umieszczać je w dozowniku na początku każdego prania.
- Jeżeli nie będzie się korzystało z pralki przez dłuższy czas, zaleca się odłączenie urządzenia od zasilania i zamknięcie dopływu wody.
- Pozostawienie otwartych drzwi urządzenia zapobiegnie tworzeniu się brzydkich zapachów spowodowanych wilgocią.
- W pralce może znajdować się niewielka ilość wody pozostała po próbach i testach przeprowadzanych w ramach Kontroli Jakości.
- Nie powoduje to żadnej szkody dla urządzenia.

- Należy pamiętać, że materiały opakowaniowe mogą być niebezpieczne dla dzieci. Opakowanie należy odpowiednio zutylizować lub przechowywać w miejscu niedostępnym dla dzieci.

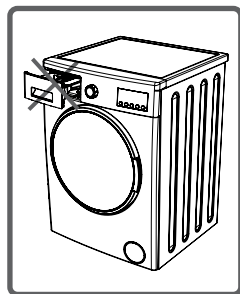

- Drobne przedmioty dołączone do dokumentacji technicznej należy przechowywać poza zasięgiem dzieci i niemowląt.

- Używaj programów prania wstępnego tylko do prania bardzo brudnej bielizny.

### **Uwaga!** **Nigdy nie otwieraj dozownika na detergenty, kiedy urządzenie pracuje.**

- W przypadku jakiegokolwiek awarii należy najpierw odłączyć urządzenie od zasilania, a następnie zakręcić dopływ wody. Urządzenia nie należy naprawiać samodzielnie, tylko skontaktować się z autoryzowanym serwisem.

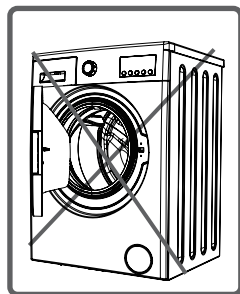

- Nie należy przekraczać maksymalnej wagi wsadu wskazanej dla danego programu.

**Uwaga!**  
**Nigdy nie otwieraj drzwi, gdy urządzenie pracuje.**

- Pranie ubrań pokrytych pyłem powoduje uszkodzenie urządzenia. Nie należy prać takich ubrań w pralce.
- Należy dostosować użycie detergentu do zaleceń producenta.
- Urządzenie należy ustawić w miejscu pozwalającym na pełne otwarcie drzwi. (Pralka nie powinna stać w miejscu, gdzie nie można całkowicie otworzyć drzwi).

**Należy zapoznać się z poniższymi ostrzeżeniami. Zignorowanie tych ostrzeżeń może narazić Ciebie lub Twoich bliskich na ryzyko poważnych obrażeń.**



## **RYZIKO POPARZENIA!**



Nie dotykać węża odprowadzającego wodę lub wody odprowadzanej w procesie odłączania urządzenia, gdyż może być bardzo gorąca.

## RYZIKO PORAŻENIA PRĄDEM!



• Nie wolno używać adapterów ani rozgałęziaczy elektrycznych.

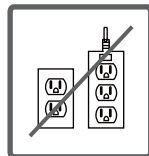

• Nie należy podłączać uszkodzonych lub rozerwanych wtyczek.

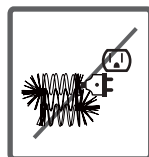

• Nigdy nie ciągnij za kabel podczas odłączania - zawsze chwyć wtyczkę.

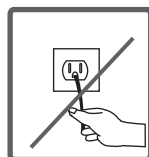

• Aby uniknąć porażenia prądem elektrycznym, nie wolno wkładać ani wyjmować wtyczki z adaptera mokrymi rękami!

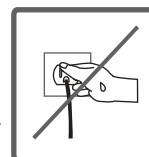

• Nie wolno dotykać urządzenia mokrymi rękami ani nogami.



• W przypadku awarii kabla zasilającego i niezbędnej jego wymiany skontaktuj się z najbliższym autoryzowanym serwisem.

## RYZIKO ZALANIA!



- Przed umieszczeniem węża odpływowego w zlewie należy sprawdzić ciśnienie wody.
- Należy przedsięwziąć odpowiednie środki w celu uniknięcia wyslizgnięcia się węża podczas zawieszania.
- Ciśnienie w wężu, który nie jest umieszczony odpowiednio, może powodować jego przemieszczenie. Wyciągnij korek z umywalki zanim umieścisz w niej wąż odpływowy.

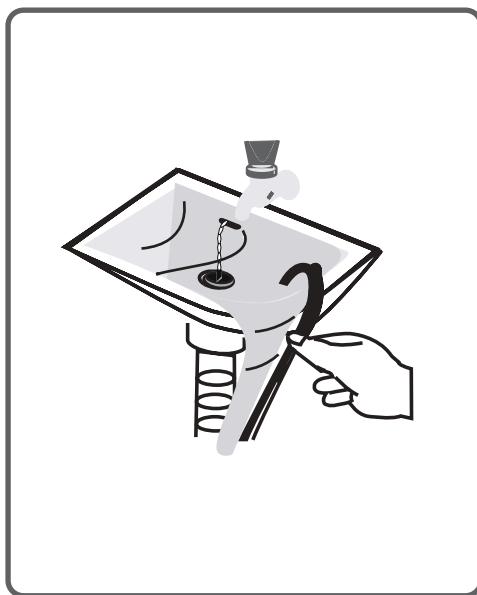
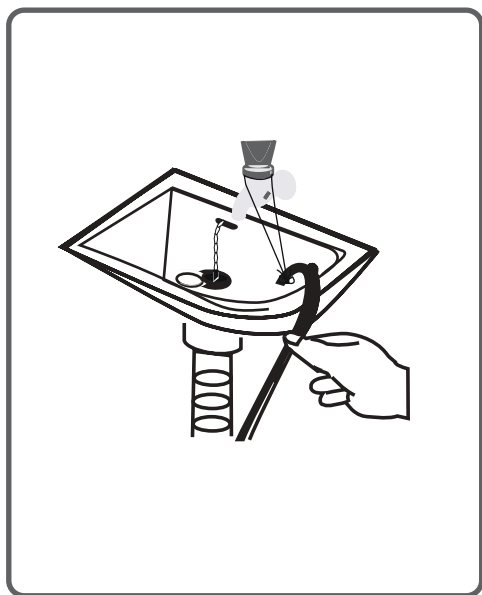

## RYZIKO POŻARU!



- Nie należy przechowywać substancji łatwopalnych w pobliżu urządzenia.
- Siarka używana na materiały do usuwania farby może spowodować korozję. Dlatego nigdy nie wolno używać materiałów do usuwania farby w urządzeniu.

- Nie wolno stosować produktów zawierających rozpuszczalniki.



- Przed umieszczeniem prania w pralce należy usunąć z kieszeni wszelkie przedmioty (igły, spinacze, zapalniczki, zapalaki itp.).

- Może się pojawić ryzyko pożaru i wybuchu.

## RYZYSKO UPADKU I ZRANIENIA!



- Nie wchodź na urządzenie. Górna pokrywa urządzenia może pęknąć i może dojść do obrażeń ciała.
- Ze względu na możliwość potknięcia się i upadku, podczas instalacji należy uprzątnąć wąż, przewód i opakowanie.
- Nie przekręcaj urządzenia do góry nogami lub na bok.
- Nie należy podnosić urządzenia za pomocą jego ruchomych części (szuflada na detergeny, drzwi). Części te mogą ulec zniszczeniu i spowodować zranienie.
- W przypadku złego przechowywania węża i przewodów wzrasta ryzyko potknięcia i urazu.



**Uwaga!**  
Urządzenie powinno być przenoszone przez co najmniej 2 osoby.



## BEZPIECZEŃSTWO DZIECI!



- Nie wolno zostawiać dzieci samych w pobliżu urządzenia. Dzieci mogą zamknąć się w urządzeniu, co niesie ze sobą ryzyko poważnych obrażeń.

- W trakcie pracy urządzenia szklane drzwi i powierzchnie nagrzewają się. Jest zatem szczególnie ważne, aby dzieci nie dotykały urządzenia, ponieważ może to uszkodzić ich skórę.



- Materiały opakowaniowe należy przechowywać z dala od dzieci.

- W przypadku spożycia lub bezpośredniego kontaktu z detergentem dojdź do zatrucia, bądź podrażnienia oczu lub skóry. Substancje czyszczące należy przechowywać poza zasięgiem dzieci.

## UTYLIZACJA OPAKOWAŃ

Opakowanie chroni urządzenie przed wszelkimi uszkodzeniami w czasie transportu. Materiały opakowaniowe nadają się do recyklingu. Odzyskiwanie materiałów to zarówno oszczędności surowców, jak i zmniejszenie produkcji odpadów.

## UTYLIZACJA STAREGO URZĄDZENIA

Zużyte urządzenia elektryczne oraz elektroniczne mogą zawierać części nadające się do ponownego wykorzystania.

Nie należy zatem wyrzucać starych urządzeń do śmieci.

Należy upewnić się, że części starych urządzeń elektronicznych i elektrycznych będą ponownie wykorzystane. W tym celu należy oddać je do lokalnego centrum recyklingu.



**Upewnij się, że stare urządzenia są przechowywane w odpowiednim miejscu dbającym o bezpieczeństwo dzieci, dopóki nie zostaną usunięte poza dom.**

Niektóre ważne informacje pozwalające uzyskać większą wydajność urządzenia:

- Ilość bielizny umieszczana w pralce nie powinna przekraczać maksymalnej ilości wskazanej w tabeli programów. Bez przeciążenia urządzenie będzie działać sprawniej.
- Pominięcie opcji prania wstępnego w przypadku lekko lub normalnie zabrudzonych tkanin spowoduje oszczędność energii i wody.

Wyświetlacz elektroniczny

Programator

Górna pokrywa

Dozownik detergentów

Bęben

Pokrywa filtra pompy

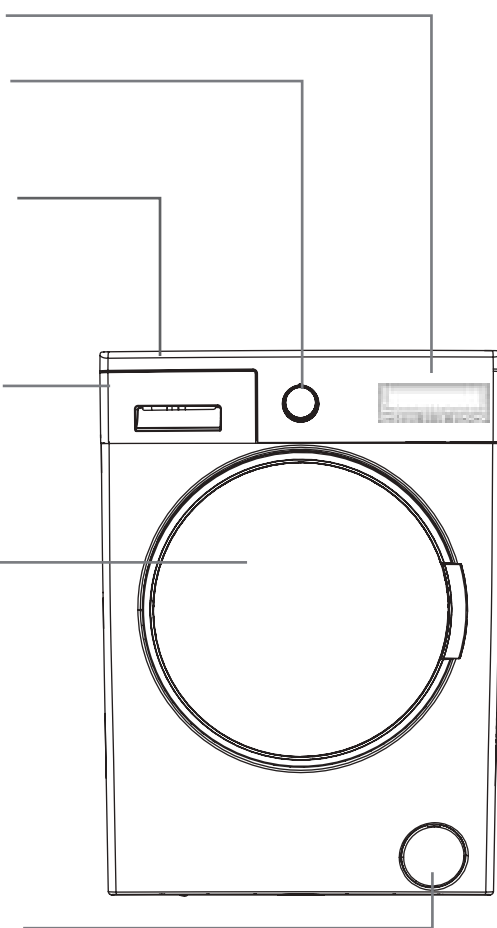

Śruba zabezpieczająca przed uszkodzeniami podczas transportu

Zawór doprowadzający wodę

Wąż odpływowy

Przewód zasilający

Śruba zabezpieczająca przed uszkodzeniami podczas transportu

Śruba zabezpieczająca przed uszkodzeniami podczas transportu

Śruba zabezpieczająca przed uszkodzeniami podczas transportu

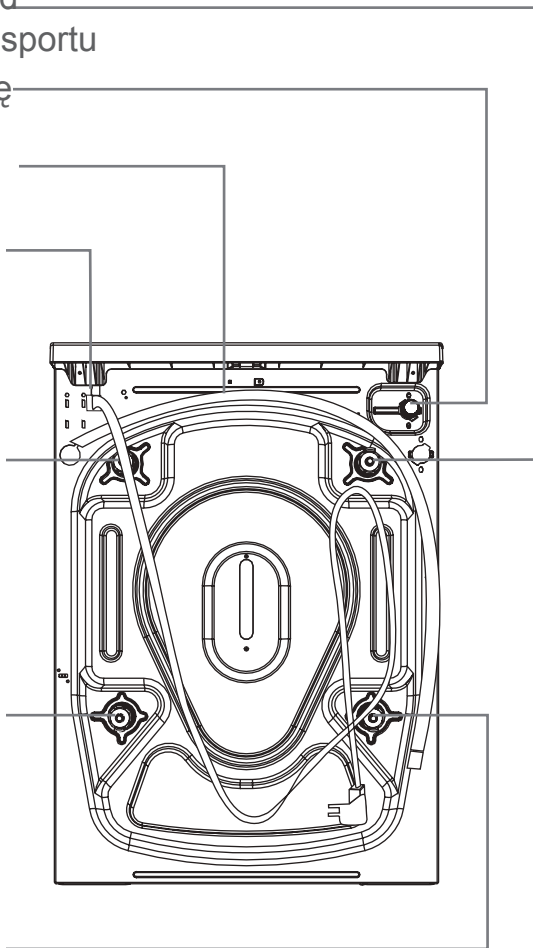

Napięcie zasilania / częstotliwość (V/Hz)	(220-240) V~/50Hz
Maksymalne natężenie prądu (A)	10
Ciśnienie wody	Maximum: 1 Mpa Minimum : 0.1 Mpa
Moc całkowita (W)	2200
Maksymalny ciężar wsadu (kg)	9
Prędkość wirowania (obr / min)	1200
Ilość programów	15
Wymiary (Wysokość x Szerokość x Głębokość) (mm)	845 x 597 x 582



Przed uruchomieniem urządzenia należy usunąć 4 śruby zabezpieczające przed uszkodzeniami podczas transportu oraz gumowe podkładki unieszczone z tyłu urządzenia. Nieusunięcie śrub może spowodować silne wibracje, hałas czy też nieprawidłowe funkcjonowanie urządzenia (może to doprowadzić do utraty gwarancji).

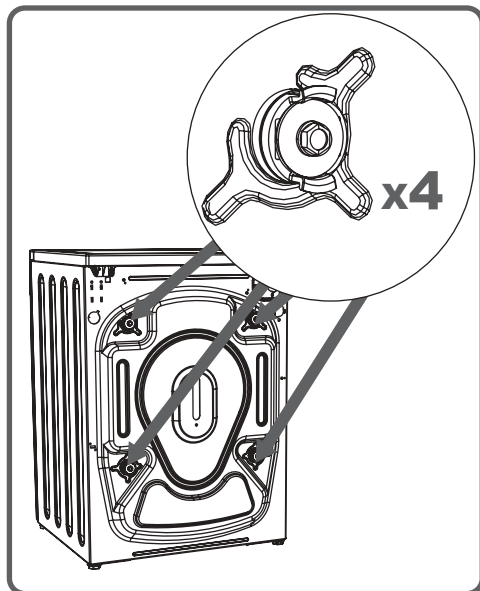

Śruby zabezpieczające przed uszkodzeniami podczas transportu należy poluzować obracając odpowiedni klucz ruchem przeciwnym do wskazówek zegara.

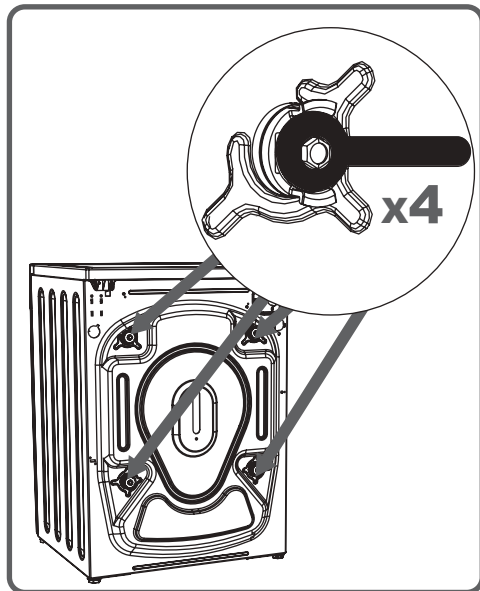

Śruby zabezpieczające powinny zostać wyciągnięte.

Następnie w miejsce usuniętych śrub włożyć zaślepki transportowe znajdujące się w woreczku z akcesoriami mieścić plastikowe zaślepki transportowe znajdujące się w woreczku z akcesoriami.

Śruby należy zachować na wypadek kolejnego transportu urządzenia

**UWAGA! Przed pierwszym użyciem należy usunąć wszystkie śruby zabezpieczające. Wszelkie usterki, które wystąpią podczas pracy urządzenia przy zamocowanych śrubach zabezpieczających nie zostaną objęte gwarancją.**

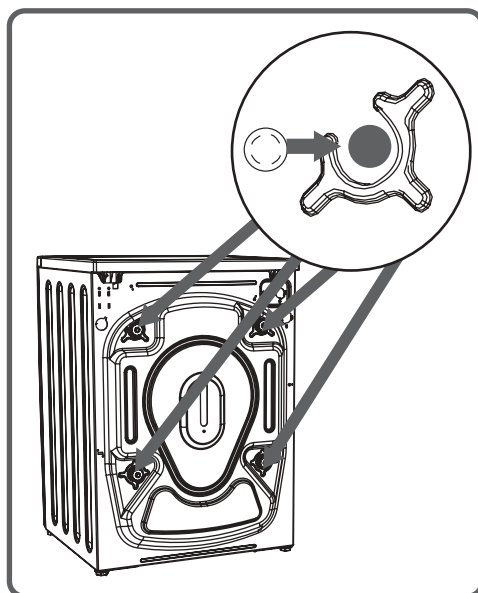
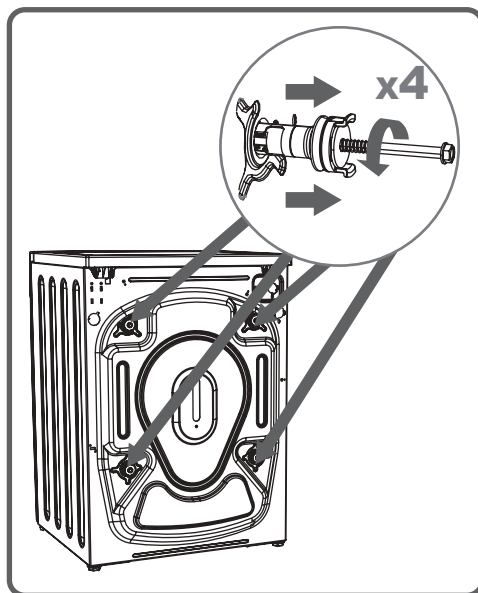



## POZIOMOWANIE PRZY POMOCY REGULOWANYCH NÓŻEK

Nie należy montować urządzenia na wykładzinie i powierzchniach nie pozwalających na wentylację urządzenia.

Aby zapewnić cichą i wolną od wibracji pracę urządzenia, należy zamontować je na twardym i nie śliskim podłożu.

Urządzenie można wypoziomować przy pomocy regulowanych nóżek.

Poluzuj plastikową nakrętkę blokującą.

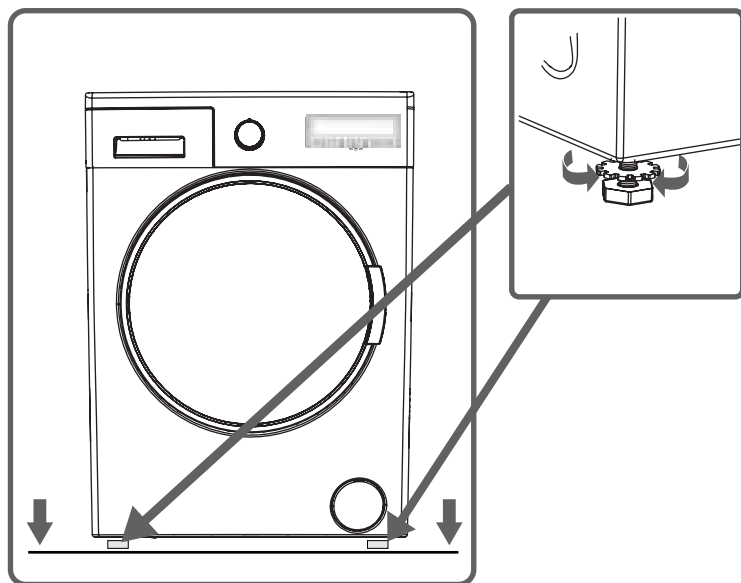

- Wyreguluj nóżki dokręcając je lub odkręcając.
- Po wypoziomowaniu urządzenia dokręć plastikową nakrętkę blokującą.

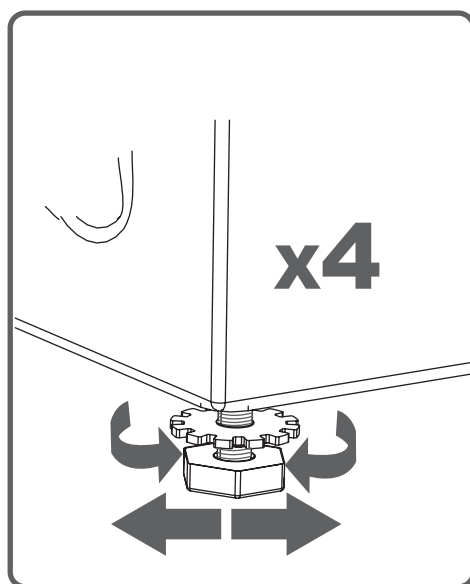

**Uwaga!**



**W celu wyrównania podłoża nigdy nie należy podkładać pod pralkę tektury, desek ani innych materiałów.**

**Uwaga!**



**Czyszcząc podłoże pod pralką należy uważać, aby nie przestawić nóżek.**

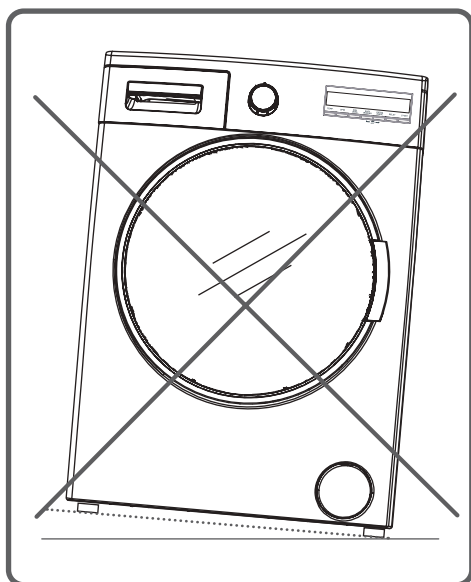

Domyślne ustawienia urządzenia to 220-240V i 50Hz.

- Przewód zasilający pralki wyposażony jest we wtyczkę z uziemieniem, która zawsze powinna być podłączona do gniazdka o napięciu 240V.

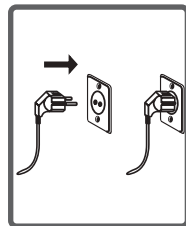

- Napięcie w bezpieczniku powinno wynosić 240V.

- Wartość napięcia w przewodzie przyłączonym do wtyczki również powinna wynosić 240V. Jeśli nie posiadasz takiego gniazda, poproś wykwalifikowanego elektryka o wykonanie przyłącza.

- Producent nie ponosi odpowiedzialności za szkody spowodowane korzystaniem z gniazda bez uziemienia.

**Obsługa urządzenia przy niskim napięciu może spowodować skrócenie cyklu życia pralki i ograniczyć jej wydajność.**

W zależności od specyfikacji, urządzenie może posiadać zarówno przyłącze pojedyncze (zimne) jak i podwójne (zimne/ciepłe).

- Wąż z białą nakrętką powinien być podłączony do zimnej wody, a wąż z czerwoną nakrętką do ciepłej (dotyczy pralek z podwójnym przyłączem).

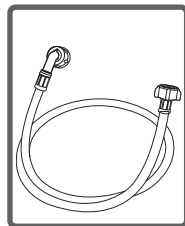

- W celu eliminacji przecieków, do zestawu dołączono 1 lub 2 uszczelki (dotyczy urządzeń z podwójnym przyłączem).

- Dopasuj dołączone uszczelki do węży dopływowych po stronie kranu.

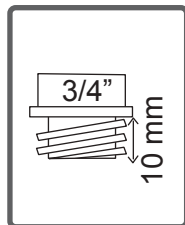

- Przymocuj węże dopływowe do gwintowanych kranów  $\frac{3}{4}$ ".

- Podłącz z tyłu urządzenia białą kolankową końcówkę węży dopływowych do zaworów wlotowych wody z białym filtrem, a czerwoną końcówkę kolankową do czerwonego filtra (dotyczy urządzeń z podwójnym przyłączem).

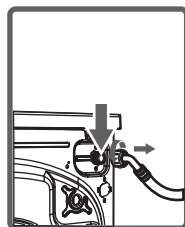

- Dokręć ręcznie plastikowe części do złączy.

- W razie braku pewności, poproś o pomoc wykwalifikowanego hydraulika.

- Przepływ wody o ciśnieniu 0,1-1 mPa pozwoli na bardziej wydajną pracę urządzenia. (ciśnienie 0,1 mPa oznacza, że przez odkręcony kran przepływa ponad 8 litrów wody na minutę.)

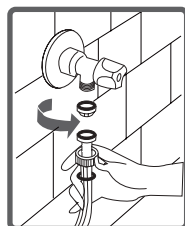

- Po instalacji należy całkowicie odkręcić zawór z wodą, by upewnić się, że żadne z przyłączy nie przecieka.

- Należy sprawdzić czy nowe węże dopływowe nie są złamane, zniszczone i czy mają odpowiedni rozmiar.

- Jeśli urządzenie posiada podwójny dopływ ciepłej wody, jej maksymalna temperatura powinna wynosić 70°C.

- Do podłączenia urządzenia należy używać wyłącznie nowych węży dostarczonych z pralką.

Końcówka węża odpływowego może być dopasowana do odpowiedniej kształtki podłączonej bezpośrednio do odpływu lub do syfonu umywalki.

- Nigdy nie należy przedłużać węża odpływowego.
- Nie należy umieszczać węża odpływowego w pojemnikach, wiadrach ani w zlewie.
- Należy upewnić się, że wąż odpływowy nie jest zgięty, wykrzywiony, złamany czy też przedłużony.

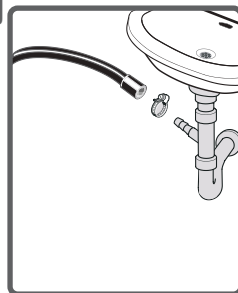

**Uwaga!**  
Wąż powinien być przymocowany minimum 60 cm i maksimum 100 cm nad podłogą.

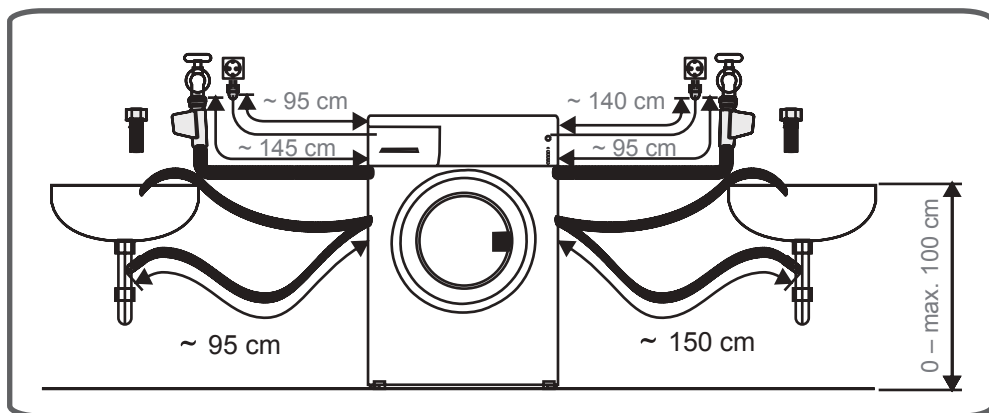
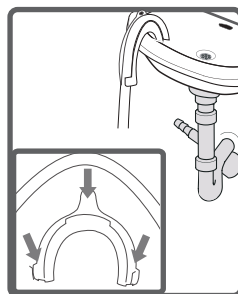

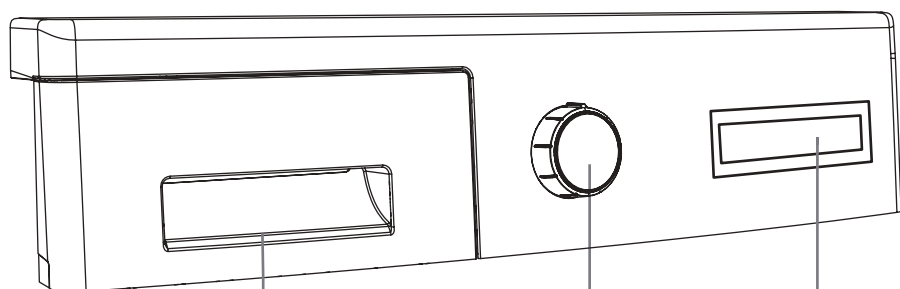

Pokrętko programatora

Wyświetlacz elektroniczny i  
funkcje dodatkowe

Szuflada dozownika na  
detergenty

W przypadku użycia płynnego środka piorącego, można zastosować miarkę pomagającą w określeniu poziomu detergentu. Płynny środek piorący może być wykorzystywany we wszystkich programach bez prania wstępnego. Dozownik płynnego środka piorącego należy umieścić w drugiej przegródce dozownika na detergent (znajdującej się wewnątrz urządzenia)(\* ) i ustalić ilość środka piorącego. (W kwestii doboru odpowiedniej ilości płynnego środka piorącego należy przestrzegać zaleceń producentów). Nie należy przekraczać poziomu MAX, dozownik należy stosować wyłącznie do płynnych środków piorących, nie do proszków.

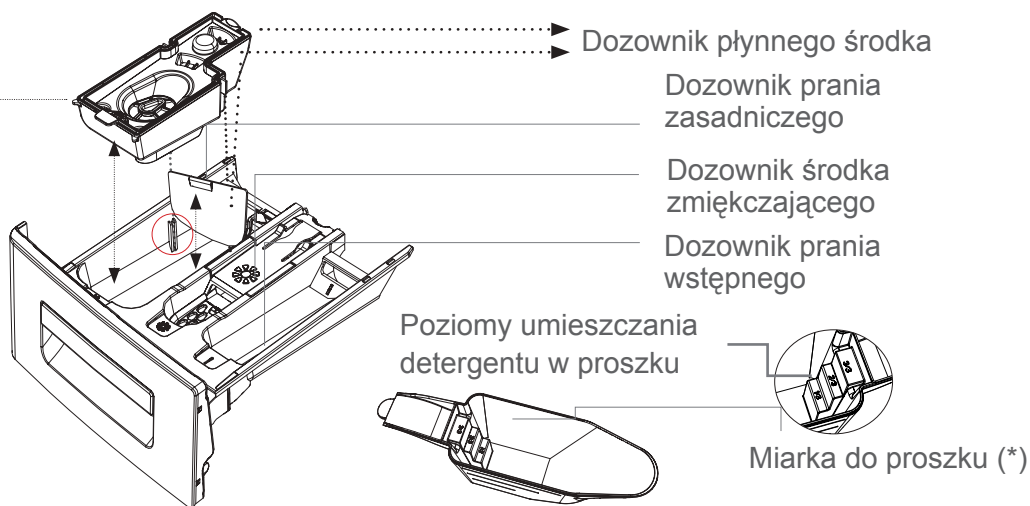
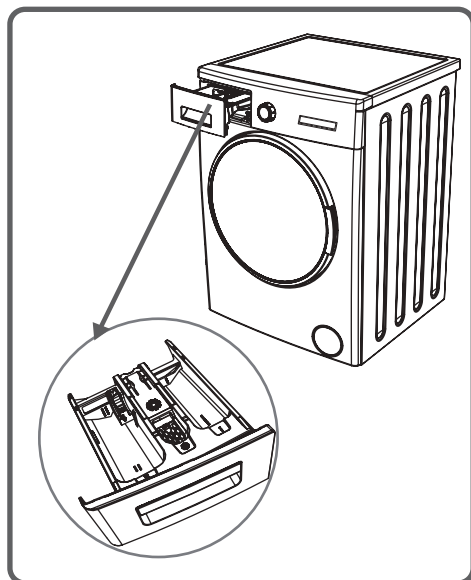

(\*) Specyfikacja urządzenia może się różnić w zależności od zakupionego modelu.



### **KOMORA PRANIA ZASADNICZEGO:**

Umieszczać tutaj należy wyłącznie środki piorące (płynne lub w proszku) oraz preparaty przeciwko osadzaniu się kamienia. Miarkę płynnego środka piorącego znaleźć można w bębnie nowej pralki. (\*)

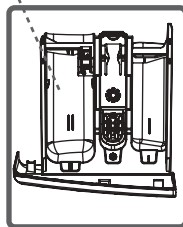
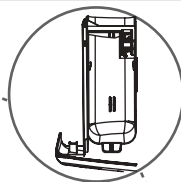

### **KOMORA ŚRODKA ZMIĘKCZAJĄCEGO, KROCHMALU I DETERGENTU**

Do prania można stosować środki zmiękczające (zaleca się dobieranie rodzaju i ilości zgodnie z zaleceniami producenta). Zdarza się, że środek zmiękczający używany do prania pozostaje w dozowniku. Przyczyną jest jego nadmierna gęstość. Aby uniknąć takich sytuacji, zaleca się stosowanie bardziej rozrzedzonych środków.

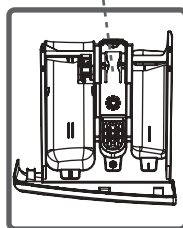
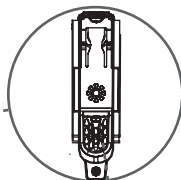

### **KOMORA PRANIA WSTĘPNEGO**

Komorę tą wykorzystuje się wyłącznie przy wybranej opcji prania wstępnego. Programy z praniem wstępnym należy włączać jedynie w przypadku bardzo mocno zabrudzonych ubrań.

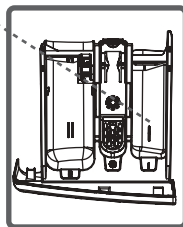
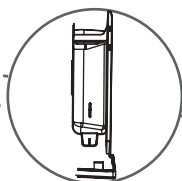

(\*) Specyfikacja urządzenia może się różnić w zależności od zakupionego modelu.

- Program piorący można wybrać przy użyciu pokrętki programatora.
- Rodzaj programu piorącego można wybrać przekręcając pokrętkę w obu kierunkach.
- Należy upewnić się, że pokrętło znajduje się dokładnie na żądanym programie.

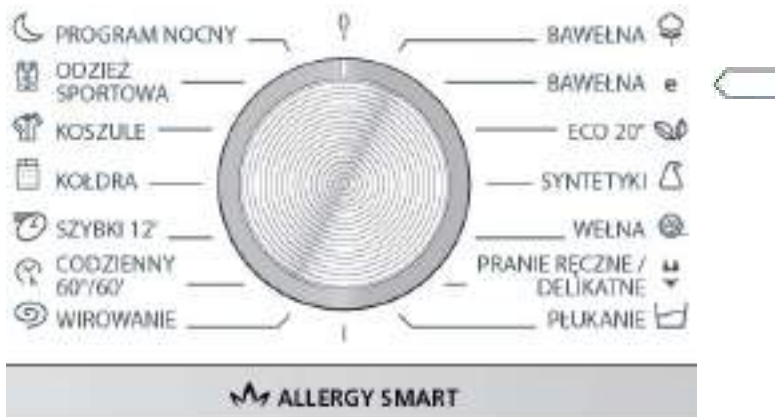

Wyświetlacz elektroniczny

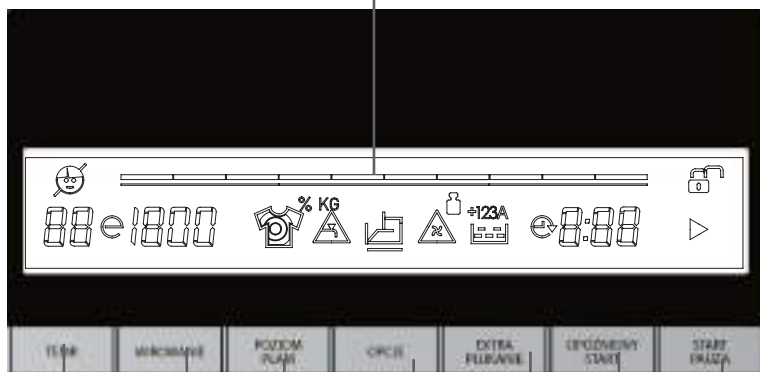

Przycisk  
ustawienia  
temperatury wody

Przycisk  
ustawienia  
prędkości  
wirowania

Wybór stopnia  
zabrudzenia

Funkcja  
pomocnicza  
(Łatwe prasowanie,  
pranie

Funkcja pomocnicza  
dodatkowego płukania

Funkcja  
opóźnionego  
startu

Przycisk  
Start / Pauza

Na wyświetlaczu widoczna jest temperatura prania, prędkość wirowania, czas zakończenia pracy, informacja, czy drzwi są zamknięte czy nie, dodatkowe wybrane funkcje oraz etap, na jakim aktualnie znajduje się urządzenie.

Na wyświetlaczu pojawić się mogą symbole ostrzegające o błędach w urządzeniu, jak również informacje o zakończeniu programu piorącego. Pojawi się wówczas napis „KONIEC”.

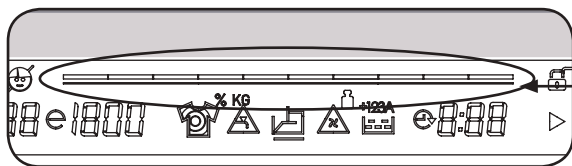

- Każda rzecz posiada metkę ze specyfikacją. Bieliznę należy prać i suszyć zgodnie z zaleceniami na metce.
- Pranie należy rozdzielić zgodnie z jego rodzajem (bawełna, syntetyki, tkaniny delikatne, tkaniny wełniane, itp.), temperaturą prania (zimne, 30°, 40°, 60°, 90°) oraz stopniem zabrudzenia (lekko zabrudzone, brudne, mocno zabrudzone).
- Nigdy nie należy prać razem ubrań białych i kolorowych.
- Ponieważ pranie kolorowe może farbować, należy prać je osobno.
- Należy upewnić się czy na ubraniach i w kieszeniach nie ma żadnych materiałów metalowych; jeśli takie znajdziemy, należy je usunąć.

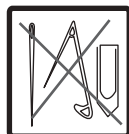
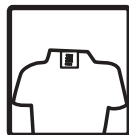

## Uwaga!

**Wady powstające w wyniku dostania się do pralki substancji obcych nie są objęte gwarancją.**

- Ubrania powinny być zasunięte lub zapięte.
- Metalowe lub plastikowe haczyki przy firankach i zasłonach należy usunąć lub prać całość w odpowiedniej siatce lub worku do prania.
- Spodnie, podkoszulki, dresy i ubrania wykonane z dzianiny należy prać odwrócone na lewą stronę.
- Skarpetki, chusteczki i mniejsze rzeczy należy wkładać do siatki.



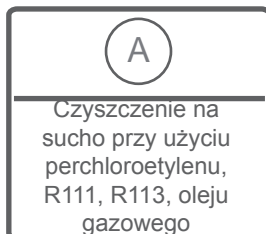
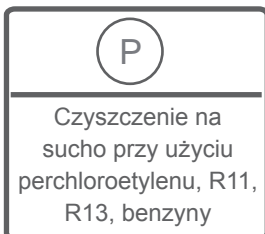
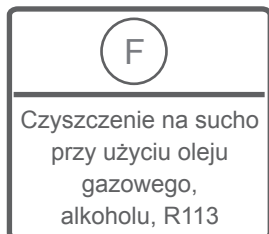
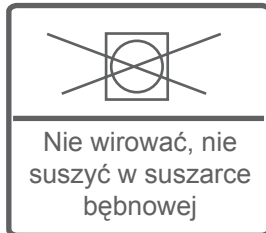
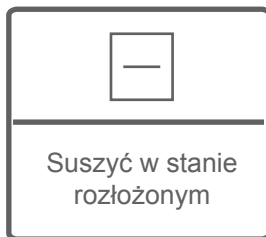
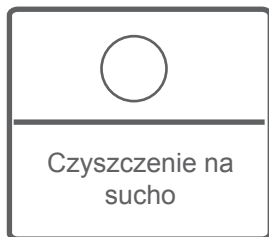
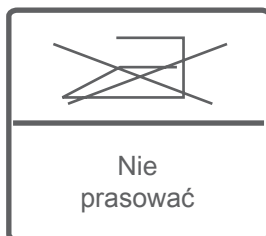
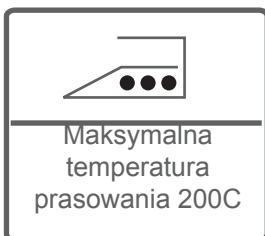
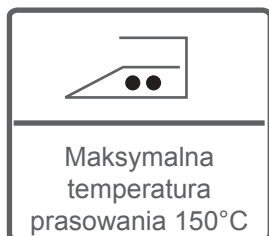
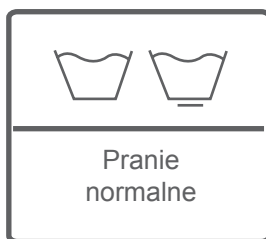
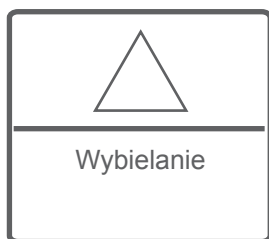

Otwórz drzwi urządzenia.

Umieść bieliznę w pralce.

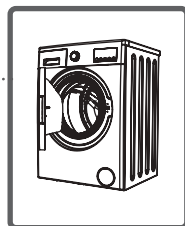

**Maksymalna waga wsadu może się różnić w zależności od rodzaju prania, stopnia zabrudzenia i wybranego programu. Nie należy przekraczać maksymalnego limitu suchego wsadu wskazanego w tabeli programów do prania.**

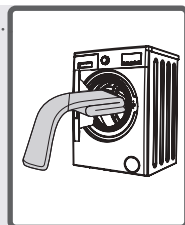

Poniższa tabela wag może być traktowana jako przykład.

RODZAJ PRANIA	WAGA (g)
Ręcznik	200
Prześcieradło	500
Szlafrok	1200
Narzuta	700
Powłoczka poduszki	200
Bielizna	100
Obrus	250

- Każdą rzecz należy wkładać osobno.
- Przed zamknięciem drzwi pralki należy się upewnić czy żadna rzecz nie dostała się pomiędzy obudowę a dolną uszczelkę.
- Aby zamknąć drzwi urządzenia należy je przyciskać dopóki nie zabrzmie dźwięk zamykania.
- Zamknij dokładnie drzwi urządzenia, w przeciwnym razie pralka nie uruchomi się.

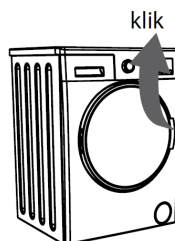

Ilość detergentu dodawanego do prania zależy od następujących czynników:

- Zużycie detergentu zależy od stopnia zabrudzenia prania. Mniej zabrudzone rzeczy należy prać bez prania wstępnego z mniejszą ilością środka piorącego dodanego do drugiej komory dozownika na detergenty.
- Do prania zabrudzonego należy wybrać program z praniem wstępnym,  $\frac{1}{4}$  środka piorącego dodać do pierwszej komory dozownika na detergenty, pozostałe  $\frac{3}{4}$  środka do drugiej komory.
- Zaleca się stosowanie detergentów przeznaczonych do prania w pralce. Ilość środka piorącego jaką należy dodać do prania umieszczona jest na opakowaniu.
- Im twardsza woda, tym więcej detergentu należy dodać.
- Ilość użytego środka piorącego wzrasta wraz ze wzrostem ilości prania.
- Środek zmiękczający należy umieścić w dozowniku znajdującym się w szufladzie na detergenty. Nie należy przekraczać poziomu MAX. W przeciwnym razie środek zmiękczający przedostanie się do wody podczas spłukiwania.
- Środki zmiękczające o dużej gęstości należy rozrzedzić przed umieszczeniem w szufladzie na detergenty. Mogą one zablokować dozownik i utrudnić przepływ środka.
- Płynne środki piorące można wykorzystywać we wszystkich programach bez prania wstępnego. Należy dodać odpowiednią ilość płynnego środka piorącego do dozownika na detergenty do drugiego dozownika detergentu i ustalić ilość zgodnie z poziomami zaznaczonymi na miarce.

(\* Należy pamiętać, by usunąć miarkę.

(\*)Specyfikacja urządzenia może się różnić w zależności od zakupionego modelu.



- Podłącz pralkę do zasilania.
- Odkręć zawór z wodą.
- Otwórz drzwi urządzenia.

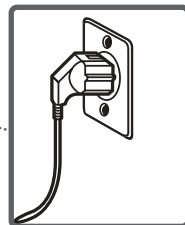

- Umieść bieliznę w pralce.
- Aby zamknąć drzwi urządzenia należy je przyciskać dopóki nie zabrzmie dźwięk zamykania.

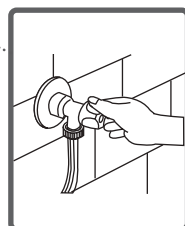

## **WYBÓR PROGRAMU**

Wybierz odpowiedni program z tabeli programów prania.

## FUNKCJE DODATKOWE

Przed rozpoczęciem programu można opcjonalnie wybrać funkcję dodatkową.

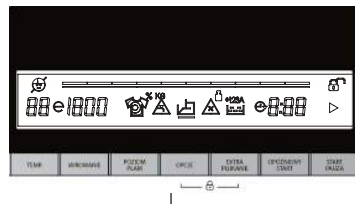

- Naciśnij przycisk wybranej funkcji dodatkowej.
- Jeśli symbol funkcji na wyświetlaczu świeci się ciągłym światłem, oznacza to, że wybrana funkcja zostanie aktywowana.
- Jeśli symbol funkcji na wyświetlaczu miga, oznacza to, że wybrana funkcja nie zostanie aktywowana.

## Przyczyny braku aktywacji:

- Wybrana funkcja programu piorącego jest nieodpowiednia.
- Twoje urządzenie przekroczyło etap, podczas którego żądana funkcja dodatkowa może zostać włączona.
- Wybrana funkcja nie jest zgodna z wcześniej wybranym programem.

## **SYSTEM WYKRYWANIA CZĘŚCIOWEGO WSADU**

Pralka posiada system wykrywania częściowego załadunku.

W przypadku, gdy załadowana zostanie mniej niż połowa maksymalnej pojemności pralki, urządzenie uruchomi się w trybie oszczędzającym czas, zużycie wody i energii w niektórych programach. Przy włączonej funkcji wykrywania częściowego wsadu, urządzenie może ukończyć ustawiony program w krótszym czasie.

## 1- WYBÓR TEMPERATURY

Temperaturę prania wybiera się przy pomocy przycisku.

Przy każdym wyborze nowego programu na wyświetlaczu widoczna jest maksymalna temperatura prania.

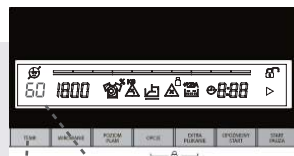

TEMP.

60

Temperatura prania może być stopniowo obniżana pomiędzy temperaturą maksymalną a praniem w zimnej wodzie (--) za pomocą przycisku regulującego temperaturę.

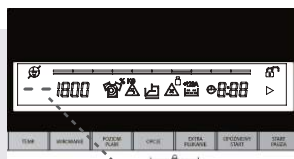

Jeśli nie udało się ustawić temperatury wody, można powrócić do żądanej wartości nieustannie wciskając przycisk ustawienia temperatury

--

## 2- WYBÓR PRĘDKOŚCI WIROWANIA

Prędkość wirowania wybiera się za pomocą przycisku ustawienia prędkości wirowania.

Podczas wyboru nowego programu, ustawiona zostanie maksymalna prędkość wirowania. Prędkość wirowania wybranego programu będzie widoczna na wyświetlaczu obrotów

Prędkość wirowania można stopniowo zmniejszać w zakresie opcji (-): anuluj wirowanie i maksymalna prędkość wirowania.

Jeśli pominięta została żądana wartość prędkości wirowania, można ją ponownie wprowadzić poprzez przytrzymanie przycisku ustawienia prędkości wirowania.

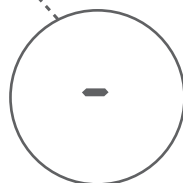
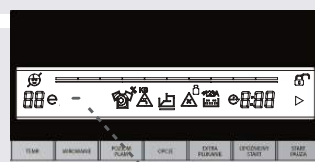
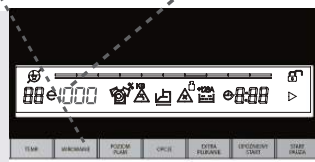

### 3- FUNKCJA OPÓŹNIONEGO STARTU

Dzięki tej funkcji można ustawić czas rozpoczęcia pracy pralki. Czas ten ma zakres od 30 minut do 23 godzin.

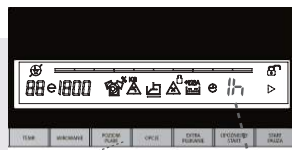

DELAY



#### Użycie funkcji opóźnionego startu:

- Naciśnij raz przycisk opóźnionego startu.
- Na wyświetlaczu pojawi się wyrażenie „30 min.” Symbol  będzie migał na wyświetlaczu.
- Przytrzymaj przycisk opóźnienia startu do momentu pojawienia się żądanej wartości.

Jeśli pominięto ustawienie, które miało być wybrane, można wrócić do pożądanego ustawienia poprzez naciśnięcie przycisku czasu opóźnienia.

- W celu aktywowania opóźnienia startu wybranego w programie można nacisnąć którykolwiek przycisk funkcji dodatkowej oprócz przycisku „Start/Pauza”.

Po dokonaniu wyboru czasu opóźnienia, można wybrać inne funkcje, bez dotykania «Start / Pauza», a następnie można włączyć funkcję opóźnienia czasowego, dotykając przycisk «Start / Pauza».

Anulowanie funkcji opóźnienia czasu:

- Jeśli chcesz anulować funkcję podczas wyboru, dotknij przycisk opóźniający kilka razy, aż pojawi się czas trwania wybranego programu na elektronicznym wyświetlaczu. Gdy to nastąpi, opóźnienie zostanie anulowane. (W przypadku pominięcia danej wartości, można powrócić do żadanego ustawienia przytrzymując przycisk opóźnienia startu.) Jeżeli chcesz anulować funkcję opóźnienia czasowego po dotknięciu przycisku «Start / Pauza», wystarczy dotknąć przycisk opóźnienia czasowego tylko raz. Symbol zgaśnie na elektronicznym wyświetlaczu, należy wtedy dotknąć przycisk «Start / Pauza», aby urządzenie rozpoczęło opcję prania.

## 4a- FUNKCJA PRANIA WSTĘPNEGO

Przy użyciu tej funkcji możesz zastosować pranie wstępne wobec bardzo zabrudzonej bielizny przed praniem zasadniczym. Podczas korzystania z tej funkcji należy umieścić detergent w pierwszej komorze dozownika na detergenty

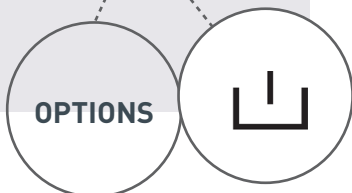
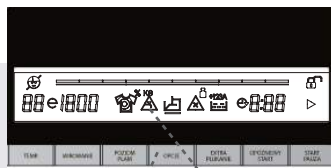

Dotknij przycisk z symbolem (□), by aktywować dodatkową funkcję prania wstępnego.

Jeśli na ekranie nie pojawia się symbol □, gdy chcesz wybrać funkcję prania wstępnego oznacza to, że przy wybranym programie prania nie można korzystać z tej funkcji.

## 4b- FUNKCJA DODATKOWA ŁATWEGO PRASOWANIA

Dzięki użyciu tej funkcji bielizna będzie mniej pognieciona na końcu prania.

Aby aktywować funkcję naciśnij przycisk z symbolem (□).

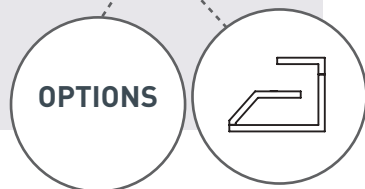
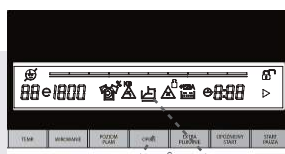

Jeśli na ekranie nie pojawia się symbol (□), przy próbie aktywacji funkcji łatwego prasowania oznacza to, że przy wybranym programie prania nie można korzystać z funkcji.

## 5a- DODATKOWE PŁUKANIE

Przy użyciu tej funkcji możesz zaprogramować dodatkową funkcję płukania lub płukań białizny. Urządzenie oferuje 3 różne opcje płukania dodatkowego.

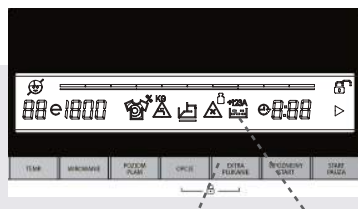

EXTRA  
RINSE

+123A

: Jedno dodatkowe płukanie wykonane na końcu prania.

: Dwa dodatkowe płukania wykonane na końcu prania.

: Trzy dodatkowe płukania wykonane na końcu prania.

Jeśli chcesz wykonać więcej niż jedno płukanie, dotknij przycisku z symbolem (), aż zobaczysz liczbę pożądanego płukania.

Jeśli na ekranie nie pojawia się symbol (), gdy chcesz wybrać funkcję dodatkowego płukania oznacza to, że przy wybranym programie prania nie można korzystać z tej funkcji.



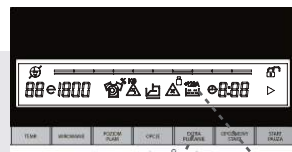

## 5b- ANTYALERGICZNA FUNKCJA DODATKOWA

Przy użyciu tej funkcji możesz dodać dodatkowe płukanie. Urządzenie wykona wszystkie etapy płukania za pomocą gorącej wody (zaleca się w przypadku prania bielizny noszonej na delikatnej skórze, ubrań dla dzieci, bielizny osobistej).



+123A

- Dotknij przycisk z symbolem (  ), aż zobaczysz symbol (  ) aktywować antyalergiczną funkcję dodatkową.

+ A

Jeśli na ekranie nie pojawia się symbol , gdy chcesz wybrać antyalergiczną funkcję dodatkową oznacza to, że przy wybranym programie prania nie można korzystać z funkcji.

## 6-WYBÓR POZIOMU ZABRUDZENIA

Możesz dokonać wyboru poziomu zabrudzenia według zabrudzenia swojej bielizny i prać ją w krótszym lub dłuższym czasie, w niższej lub wyższej temperaturze.

W niektórych programach poziomy zabrudzenia są ustawiane automatycznie. Możesz dokonywać ich modyfikacji.

Jeżeli nie nastąpi zmiana po dotknięciu przycisku poziomu zabrudzenia, to oznacza, że nie ma wyboru poziomu zabrudzenia do wybranego programu.



**Mniej zabrudzone (bez prania wstępnego)**



**Zabrudzone (wykonaj pranie wstępne w razie potrzeby)**



**Bardzo zabrudzone (wykonaj pranie wstępne w razie potrzeby.)**

PROGRAMY	WYBÓR POZIOMU ZABRUDZENIA	USTAWIENIE FABRYCZNE	POZIOMY DO WYBORU	
			Bardzo zabrudzone	Mniej zabrudzone
Bawełna	5	Zabrudzone	Bardzo zabrudzone	Mniej zabrudzone
Bawełna eco	5	Zabrudzone	Bardzo zabrudzone	Mniej zabrudzone
* Bawełna 60 c	5	Zabrudzone	Bardzo zabrudzone	Mniej zabrudzone
* Bawełna 40 c	5	Zabrudzone	Bardzo zabrudzone	Mniej zabrudzone
Eco 20°	NS	Mniej zabrudzone	NS	NS
Synthetic	5	Zabrudzone	Bardzo zabrudzone	Mniej zabrudzone
Tkaniny wiskiana	5	Mniej zabrudzone	Zabrudzone	Bardzo zabrudzone
Pranie Ręczne	5	Mniej zabrudzone	Zabrudzone	Bardzo zabrudzone
Plukanie	NS	Mniej zabrudzone	NS	NS
Tryb dla alergików	NS	Zabrudzone	NS	NS
Witrwanie	NS	Mniej zabrudzone	NS	NS
Codzenie 60°	5	Zabrudzone	Mniej zabrudzone	NS
Szybkie 12°	NS	Mniej zabrudzone	NS	NS
Kotleta	5	Mniej zabrudzone	Zabrudzone	Bardzo zabrudzone
Bluzy/Koszule	5	Zabrudzone	Bardzo zabrudzone	Mniej zabrudzone
Ubrania sportowe	5	Mniej zabrudzone	Zabrudzone	Bardzo zabrudzone
Pranie nocne	5	Zabrudzone	Bardzo zabrudzone	Mniej zabrudzone

5: Wybieralne    NS: Niewybieralne

\*Programy zgodne z deklaracją klasy energetycznej.

## PRZYCISK START/PAUZA



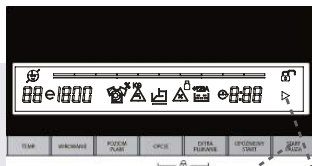







Wciśnięcie przycisku Start/Pauza powoduje uruchomienie wybranego programu lub zatrzymanie aktualnie wybranego trybu. Jeśli chcesz włączyć urządzenie, symbol (▶) będzie wyświetlony na ekranie. Włączenie trybu wstrzymanie spowoduje miganie (▶)



START



## OBJAŚNIENIE GŁÓWNYCH SYMBOLI

- 1- ▶ symbol Start/Pauza
- 2-  /  Blokada aktywna/ Blokada nieaktywna
- 3-  Pozostały czas prania ustawionego programu z uwzględnieniem czasu opóźnionego startu
- 4-  Symbol opóźnionego startu
- 5-  Symbol dodatkowego płukania i funkcji antyalergicznej
- 6-  Symbol awarii pompy
- 7-  Symbol odcięcia wody
- 8-  Symbol poziomego zaplamienia
- 9-  Wskaźnik prędkości wirowania
- 10-  Wskaźnik ekonomicznej temperatury prania
- 11-  Wskaźnik temperatury prania

W celu uniknięcia przerwania programu po wciśnięciu przycisków lub włączeniu przycisku programu, w trakcie prania dostępna jest blokada rodzicielska. Blokada zostanie aktywowana po jednoczesnym przyciśnięciu dodatkowej funkcji 4 i 5 przez co najmniej 5 sekund.

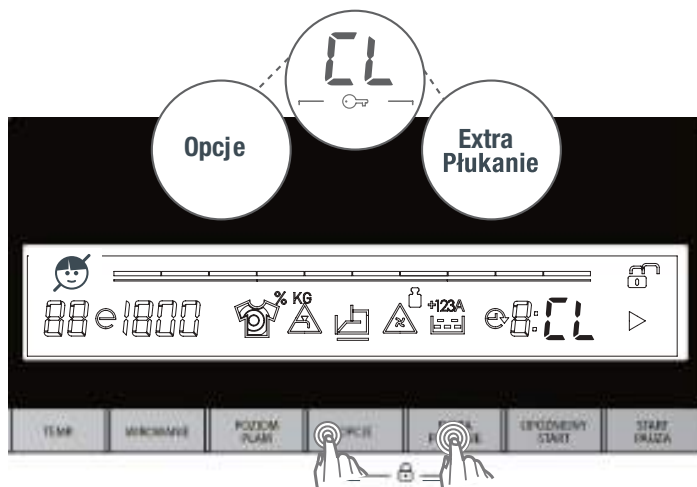

Po aktywowaniu funkcji, na wyświetlaczu zaświeci się symbol „CL”. Przyciśnięcie jakiegokolwiek przycisku w momencie, gdy aktywna jest blokada rodzicielska, spowoduje mruganie symbolu „CL” na wyświetlaczu. Jeśli w trakcie aktywnej blokady rodzicielskiej włączony jest program piorący, pokrętko programatora ustawione jest w pozycji STOP i wybrany zostanie inny program, poprzedni program powróci do pracy od momentu, w którym został przerwany. Aby dezaktywować funkcję, wystarczy wcisnąć te same Przyciski na co najmniej 5 sekund. Po wyłączeniu funkcji blokady rodzicielskiej, symbol „CL” wyłączy się.

**Aby wyłączyć działający program:**

- 1- Przekręć pokrętkę programatora na pozycję „STOP”.
- 2- Urządzenie zaprzestanie prania, a program zostanie anulowany.
- 3- Aby opróżnić pralkę z nabranej wody, należy ustawić pokrętkę programatora na dowolnym programie.
- 4- Pralka wypompuje wodę i anuluje program.
- 5- Pralka uruchomi się po wybraniu nowego programu.

Urządzenie zatrzyma się samodzielnie tuż po zakończeniu wybranego programu piorącego.

- Na wyświetlaczu pojawi się napis „KONIEC”.
- (  ) Na wyświetlaczu pojawi się symbol otwartych drzwi.

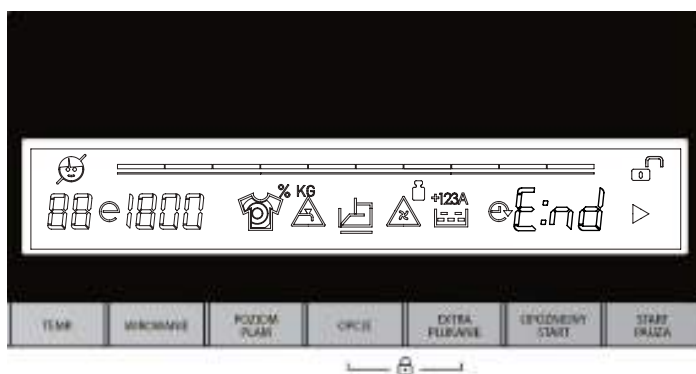

- Można otworzyć drzwi pralki i wyjąć pranie.
- Drzwi pralki należy pozostawić otwarte, aby wewnętrzne części urządzenia mogły wyschnąć.
- Przekręć pokrętkę programatora na pozycję „STOP”.
- Odłącz urządzenie od zasilania.
- Zakręć dopływ wody.

Jeśli symbol (  ) mruga na wyświetlaczu elektronicznym:

Zawór wody może być zamknięty. Sprawdź.

- Dopływ wody może być odcięty. Sprawdź. Jeśli tak, przestaw programator na pozycję WYŁĄCZ. Możesz wybrać program i uruchomić urządzenie po tym, jak woda zostanie dostarczona.

- Ciśnienie dostarczanej wody może być niskie. Sprawdź.

- Wąż doprowadzający wodę może być skręcony. Sprawdź.

- Wąż doprowadzający wodę może być zatkany. Wyczyść filtry zaworu. (\*)

- Filtr wlotu zaworu może być zatkany. Oczyszczyć filtry wlotowe zaworu. (\*)

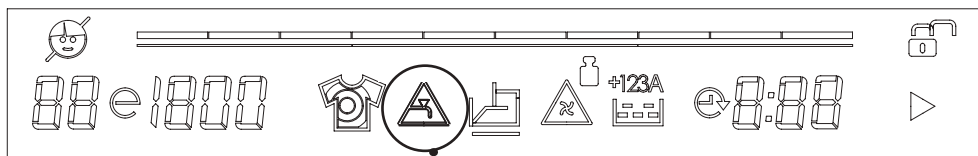

Odcięcie  
wody / niskie  
ciśnienie wody

(\*) Zobacz rozdział dotyczący konserwacji i czyszczenia urządzenia

Jeśli symbol () mruga na wyświetlaczu elektronicznym:

- Filtr pompy może być zatkany. Wyczyść filtr pompy. (\*)
- Wąż odprowadzający może być zatkany lub skręcony. Sprawdź wąż odprowadzający.

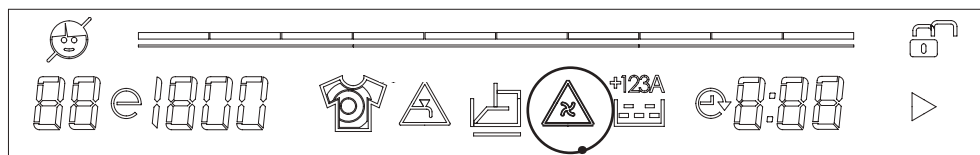

Ostrzeżenie o zatkanym filtrze pompy

(\*) Zobacz rozdział dotyczący konserwacji i czyszczenia urządzenia



## BAWEŁNA 90°C

Temperatura prania (°C)	*90°-80°-70°-60°-50°-40°-30°- "--"
Maksymalny ciężar suchego prania (kg)	9,0
Dozownik detergentu	2
Czas trwania programu (Min.)	190
Rodzaj prania / Opis	Brudna bawełna i tkaniny lniane (bielizna, len, obrusy, ręczniki (maksymalnie 4,5 kg), pościel, etc

## BAWEŁNA ECO 60°C



Temperatura prania (°C)	*◀60°e - 60° - ▶40°e - 40° - 30° - "--"
Maksymalny ciężar suchego prania (kg)	9,0
Dozownik detergentu	2
Czas trwania programu (Min.)	240
Rodzaj prania / Opis	Brudna bawełna i tkaniny lniane (bielizna, len, obrusy, ręczniki (maksymalnie 4,5 kg), pościel, etc

\*◀60°e - ▶40°e Programy zgodne z deklaracją klasy energetycznej.

(\* Czarne elementy są ustawione fabrycznie)

**DŁUGOŚĆ TRWANIA PROGRAMU MOŻE SIĘ ZMIENIĆ W ZALEŻNOŚCI OD ILOŚCI PRANIA, WODY, TEMPERATURY OTOCZENIA ORAZ WYBRANYCH FUNKCJI DODATKOWYCH.**

## ECO 20°C

Temperatura prania (°C)	*20°-"--"
Maksymalny ciężar suchego prania (kg)	4,5
Dozownik detergentu	2
Czas trwania programu (Min.)	100
Rodzaj prania / Opis	Brudne, bawełna, tkaniny lniane (Bielizna, prześcieradła, obrusy max. 2 kg) prześcieradła, ręczniki itp.

## SYNTETYKI

Temperatura prania (°C)	*40°-30°-"--"
Maksymalny ciężar suchego prania (kg)	3,5
Dozownik detergentu	2
Czas trwania programu (Min.)	92
Rodzaj prania / Opis	Bardzo brudne lub tkaniny z mieszanych syntetyków (skarpety nylonowe, koszule, bluzy, spodnie zawierające włókna syntetyczne, etc.)

(\* Czarne elementy są ustawione fabrycznie)

**DŁUGOŚĆ TRWANIA PROGRAMU MOŻE SIĘ ZMIENIĆ W ZALEŻNOŚCI OD ILOŚCI PRANIA, WODY, TEMPERATURY OTOCZENIA ORAZ WYBRANYCH FUNKCJI DODATKOWYCH.**

## WEŁNA

Temperatura prania (°C)	*30°-"-"
Maksymalny ciężar suchego prania (kg)	2,5
Dozownik detergentu	2
Czas trwania programu (Min.)	40
Rodzaj prania / Opis	Tkaniny wełniane z możliwością prania mechanicznego.

## PRANIE RĘCZNE DELIKATNE

Temperatura prania (°C)	*30°-"-"
Maksymalny ciężar suchego prania (kg)	2,5
Dozownik detergentu	2
Czas trwania programu (Min.)	86
Rodzaj prania / Opis	Tkaniny przeznaczone do prania ręcznego lub delikatnego.

(\* Czarne elementy są ustawione fabrycznie)

**DŁUGOŚĆ TRWANIA PROGRAMU MOŻE SIĘ ZMIENIĆ W ZALEŻNOŚCI OD ILOŚCI PRANIA, WODY, TEMPERATURY OTOCZENIA ORAZ WYBRANYCH FUNKCJI DODATKOWYCH.**

## PŁUKANIE

Temperatura prania (°C)	*“_”
Maksymalny ciężar suchego prania (kg)	9,0
Dozownik detergentu	-
Czas trwania programu (Min.)	30
Rodzaj prania / Opis	Aby włączyć dodatkowe płukanie po zakończeniu programu, można zastosować funkcję do każdego rodzaju prania

## UBRANIA DZIECIĘCE

Temperatura prania (°C)	*60°-50°-40°-30°-”-”
Maksymalny ciężar suchego prania (kg)	4,5
Dozownik detergentu	2
Czas trwania programu (Min.)	214
Rodzaj prania / Opis	Ubrania dziecięce / można prać wszystkie ubrania dla dzieci z metką o możliwości prania w pralce

(\* Czarne elementy są ustawione fabrycznie)

**DŁUGOŚĆ TRWANIA PROGRAMU MOŻE SIĘ ZMIENIĆ W ZALEŻNOŚCI OD ILOŚCI PRANIA, WODY, TEMPERATURY OTOCZENIA ORAZ WYBRANYCH FUNKCJI DODATKOWYCH.**

## WIROWANIE

Temperatura prania (°C)	*“_”
Maksymalny ciężar suchego prania (kg)	9,0
Dozownik detergentu	-
Czas trwania programu (Min.)	17
Rodzaj prania / Opis	Aby włączyć dodatkowe wirowanie po zakończeniu programu, można zastosować funkcję do każdego rodzaju prania

(\* Czarne elementy są ustawione fabrycznie)

**DŁUGOŚĆ TRWANIA PROGRAMU MOŻE SIĘ ZMIENIĆ W ZALEŻNOŚCI OD ILOŚCI PRANIA, WODY, TEMPERATURY OTOCZENIA ORAZ WYBRANYCH FUNKCJI DODATKOWYCH.**

**\* CODZIENNY 60'**

Temperatura prania (°C)	*60°-50°-40°-30°-”--”
Maksymalny ciężar suchego prania (kg)	4,0
Dozownik detergentu	2
Czas trwania programu (Min.)	60
Rodzaj prania / Opis	Brudną bieliznę, tkaniny kolorowe i lniane można prać w 60°C przez 60 minut

(\*) Program codziennie 60 min. może prać bieliznę w 30 minut w zależności od wybranego stopnia zabrudzenia. Jeśli chcesz, aby Twoje pranie było wyprane w 30 minut, wybierz «mniej brudny»  poziom zabrudzenia. (Patrz strona 26)

**SZYBKI 12'**

Temperatura prania (°C)	*30°-”--”
Maksymalny ciężar suchego prania (kg)	2,0
Dozownik detergentu	2
Czas trwania programu (Min.)	12
Rodzaj prania / Opis	Lekko zabrudzone tkaniny bawełniane, kolorowe i lniane można wyprać w 12 minut

Ponieważ pranie jest krótkie w tym programie, wymagana jest mniejsza ilość detergentów w porównaniu do innych programów. Czas trwania program wzrośnie, jeśli urządzenie wykryje niestabilny wsad.

Można otworzyć drzwi pralki zaraz po zakończeniu operacji prania.

(\* Czarne elementy są ustawione fabrycznie)

**DŁUGOŚĆ TRWANIA PROGRAMU MOŻE SIĘ ZMIENIĆ W ZALEŻNOŚCI OD ILOŚCI PRANIA, WODY, TEMPERATURY OTOCZENIA ORAZ WYBRANYCH FUNKCJI DODATKOWYCH.**

## KOŁDRA

Temperatura prania (°C)	<b>30°, 40° *</b>
Maksymalny ciężar suchego prania (kg)	2,5
Dozownik detergentu	2
Czas trwania programu (Min.)	96
Rodzaj prania / Opis	Za pomocą tego programu możesz prać kołdry z etykietami o praniu mechanicznym. (maks. 2.5 kg)

## KOSZULE

Temperatura prania (°C)	<b>*60°-50°-40°-30°-”-”</b>
Maksymalny ciężar suchego prania (kg)	4,5
Dozownik detergentu	2
Czas trwania programu (Min.)	115
Rodzaj prania / Opis	Brudne tkaniny bawełniane, syntetyczne i syntetyczne mieszane oraz bluzki mogą być prane razem.

(\* Czarne elementy są ustawione fabrycznie)

**DŁUGOŚĆ TRWANIA PROGRAMU MOŻE SIĘ ZMIENIĆ W ZALEŻNOŚCI OD ILOŚCI PRANIA, WODY, TEMPERATURY OTOCZENIA ORAZ WYBRANYCH FUNKCJI DODATKOWYCH.**

## ODZIEŻ SPORTOWA

Temperatura prania (°C)	*30°-"-"
Maksymalny ciężar suchego prania (kg)	3,5
Dozownik detergentu	2
Czas trwania programu (Min.)	79
Rodzaj prania / Opis	Ubrania sportowe

(\* Czarne elementy są ustawione fabrycznie)

**DŁUGOŚĆ TRWANIA PROGRAMU MOŻE SIĘ ZMIENIĆ W ZALEŻNOŚCI OD ILOŚCI PRANIA, WODY, TEMPERATURY OTOCZENIA ORAZ WYBRANYCH FUNKCJI DODATKOWYCH.**



## PROGRAM NOCNY

Temperatura prania (°C)	*90°-80°-70°-60°-50°-40°-30° -"-"
Maksymalny ciężar suchego prania (kg)	9,0
Dozownik detergentu	2
Czas trwania programu (Min.)	175
Rodzaj prania / Opis	Bardzo brudne, bawełna i tkaniny lni- ane (bielizna, len, obrusy, ręczniki (maksymalnie 4,5 kg), pościel, etc)

Program Prania Nocnego jest program, który będzie prał bieliznę po cichu, bez etapu wirowania na koniec prania. Gdy urządzenie zbliża się do końca prania, przechodzi w tryb uśpienia i może w nim trwać maksymalnie do 10 godzin bez odprowadzania wody. Jeśli czas uśpienia przekroczy 10 godzin, urządzenie automatycznie odprowadzi wodę i przejdzie do etapu wirowania.

W chwili, gdy urządzenie znajduje się w trybie oczekiwania, można anulować tę operację i wznowić program prania, w którym urządzenie zostało pozostawione. Należy tylko ponownie dotknąć przycisk Start / Pauza. (W trybie uśpienia pozostały czas nie jest odliczany na wyświetlaczu, czas pozostały na wyświetlaczu to czas ważny tylko do momentu opróżniania i wirowania.

(\* Czarne elementy są ustawione fabrycznie)

**DŁUGOŚĆ TRWANIA PROGRAMU MOŻE SIĘ ZMIENIĆ W ZALEŻNOŚCI OD ILOŚCI PRANIA, WODY, TEMPERATURY OTOCZENIA ORAZ WYBRANYCH FUNKCJI DODATKOWYCH.**



Odłącz urządzenie od zasilania przed rozpoczęciem czynności konserwacyjnych i czyszczących.

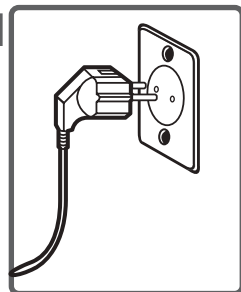

Zakręć dopływ wody przed rozpoczęciem czynności konserwacyjnych i czyszczących.

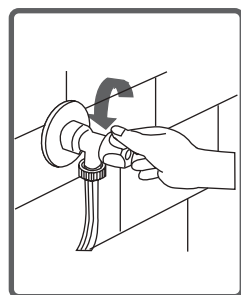

**Uwaga!**  
Części urządzenia mogą ulec zniszczeniu, jeśli środki czyszczące zawierają rozpuszczalniki.  
Nie należy stosować materiałów czyszczących zawierających rozpuszczalniki.

Filtry zapobiegające przedostawaniu się brudu i substancji obcych do urządzenia znajdują się w kranach i zaworach na obu końcach węża doprowadzającego wodę do pralki. Jeśli urządzenie nie może pobrać odpowiedniej ilości wody pomimo całkowitego odkręcenia zaworu, należy wyczyścić filtry. (Zaleca się czyszczenie filtra pompy raz na 2 miesiące.).

- Odłącz węże dopływowe.
- Usuń filtry z zaworów za pomocą szczypiec, a następnie oczyść je w wodzie przy użyciu szczotki.
- Zdemontuj ręcznie filtry na zaworach i węzach dopływowych i wyczyść je.
- Po wyczyszczeniu filtrów należy je ponownie umieścić we właściwych miejscach.

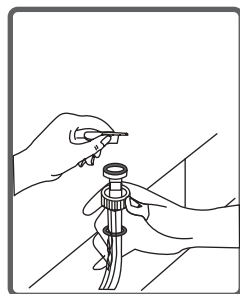
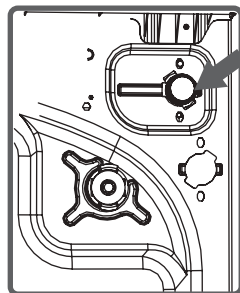

## **Uwaga!**

**Filtry na zaworach mogą być zablokowane z powodu zanieczyszczenia kranu z wodą lub brakiem odpowiedniej konserwacji. Zepsute zawory mogą również powodować nieustanne przeciekanie wody do urządzenia.**



**Awarie wynikające z powyższego nie są objęte gwarancją.**

Dostępny jest system filtrów zapobiegający przedostawaniu się niitek i drobnych materiałów do pompy podczas operacji wypompowywania wody po zakończeniu prania, dzięki czemu cykl życia pompy jest przedłużony. Zaleca się czyszczenie filtra pompy raz na 2 miesiące.

Czyszczenie filtra pompy:

- Aby otworzyć pokrywę pompy, należy użyć miarki do detergentu w proszku lub w płynie (\*) dostarczoną z pralką.
- Dopasuj zakończenie plastikowej części do otworu pokrywy pompy i wciśnij je. W ten sposób pokrywa otworzy się.
- Przed otwarciem pokrywy filtra należy umieścić z przodu pojemnik, aby zapobiec wydostaniu się pozostałej w urządzeniu wody na podłogę.
- Poluzuj pokrywę filtra przekręcając ją w kierunku odwrotnym do wskazówek zegara i wylej wodę.

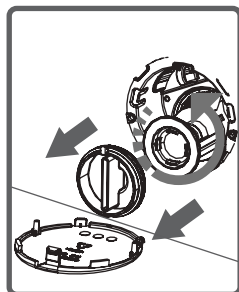
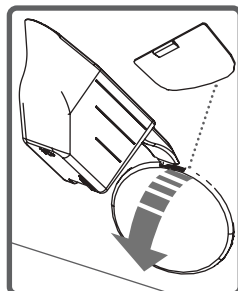

(\*) Ze względu na ilość wody zgromadzonej w pralce, może zająć potrzeba wielokrotnego opróżniania naczynia.

- Oczyszczyć filtr z przedmiotów obcych za pomocą szczotki.

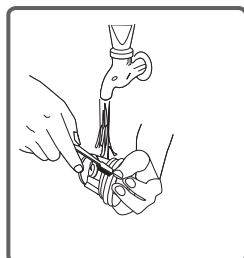

- Po oczyszczeniu filtra, należy ponownie umieścić jego pokrywę we właściwym miejscu i przymocować ją.

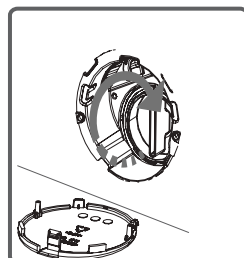

- Zamykając pokrywę pompy należy upewnić się, że części po wewnętrznej stronie pokrywy pasują do otworów w obudowie.

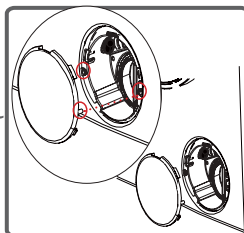

- Pokrywę pompy można ponownie przymocować w kolejności odwrotnej niż podczas jej zdejmowania.

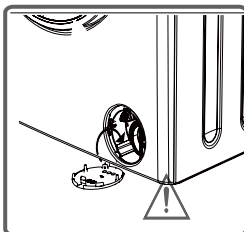

## **Uwaga!**

**Ponieważ woda wewnątrz pompy może być gorąca, należy poczekać do jej wystudzenia**

Detergenty mogą pozostawiać ślady w dozowniku na detergenty i jego otoczeniu.  
W celu wyczyszczenia pozostałości należy regularnie wyjmować dozownik. Zaleca się czyszczenie filtra pompy raz na 2 miesiące.

Wyjmowanie dozownika na detergenty:

- Wyciągnij dozownik do samego końca.
- Wyciągaj dozownik przyciskając część pokazaną na poniższym rysunku i ciągnij, aby go wyjąć.

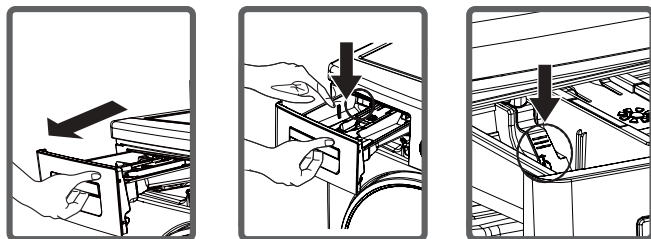

- Oczyszczyć dozownik za pomocą szczotki.
- Zbierz osad z dozownika starając się nie zostawiać nic wewnątrz urządzenia.
- Po wysuszeniu dozownika ręcznikiem lub suchą ściereczką należy go ponownie zamontować.

### DOZOWNIK PŁYNNEGO ŚRODKA PIORĄCEGO (\*)

Wyjmij dozownik płynnego środka piorącego postępując zgodnie z powyższym obrazkiem i wyczyść go z pozostałości po detergencie. Umieść dozownik ponownie na jego miejscu. Upewnij się, że wszelki osad został usunięty z wnętrza urządzenia.



(\*) Specyfikacja urządzenia może się różnić w zależności od zakupionego modelu.

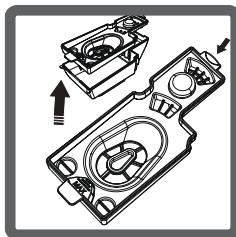
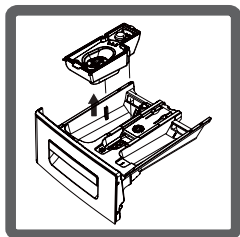

## SYFON

Wyjmij szufladę na detergenty. Wymontuj syfon i całkowicie wyczyść pozostałości środka zmiękczającego. Umieść syfon po jego wyczyszczeniu. Sprawdź czy został poprawnie włożony.

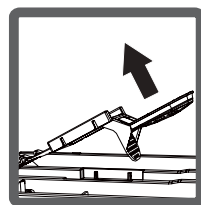
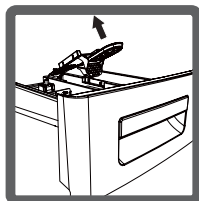
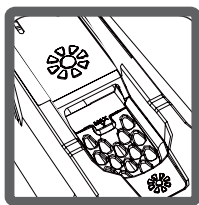

## OBUDOWA

Umyj obudowę zewnętrzną ciepłą wodą i niepalnym środkiem, aby jej nie uszkodzić. Po opłukaniu obudowy odrobiną wody, wytrzyj ją suchą i miękką ściereczką.

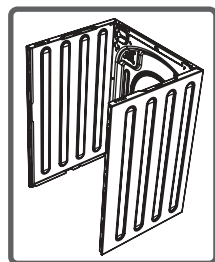

## BĘBEN

Nie należy zostawiać w pralce metalowych przedmiotów takich jak igły, spinacze, monety itp. Przedmioty te mogą doprowadzić do rdzewienia bębna. Do czyszczenia płam z rdzy należy stosować środki pozbawione chloru i przestrzegać zaleceń producenta środka czyszczącego. Nigdy nie należy stosować przedmiotów druczanych czy twardych do czyszczenia płam z rdzy.

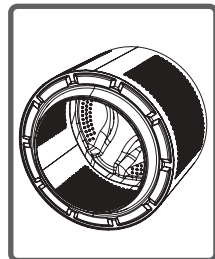

Wszelkie czynności naprawcze powinny być przeprowadzone przez autoryzowany serwis jeśli urządzenie wymaga naprawy lub gdy nie można usunąć awarii stosując poniższe informacje:

- Odłącz urządzenie od zasilania.
- Zakręć dopływ wody.

BŁĄD	MOŻLIWA PRZYCZYNA	ROZWIĄZYWANIE PROBLEMÓW
Pralka nie uruchamia się.	Nie jest podłączona do zasilania.	Podłącz urządzenie.
	Zepsuty bezpiecznik.	Wymień bezpieczniki.
	Brak zasilania.	Sprawdź źródło zasilania.
	Przycisk Start/Pauza nie jest wciśnięty.	Wciśnij przycisk Start/Pauza
	Wybór program - pozycja „Stop”.	Przekręć przycisk programowania na wybraną pozycję.
	Drzwi pralki nie są dokładnie zamknięte.	Zamknij drzwi urządzenia
Pralka nie pobiera wody.	Zawór z wodą jest zakręcony.	Odkręć zawór.
	Wąż dopływowy może być skręcony.	Sprawdź wąż dopływowy i odkręć go.
	Zablokowany wąż dopływowy.	Wyczyść filtry węża dopływowego. (*)
	Zablokowany filtr zaworu.	Wyczyść filtry zaworów (**)
	Niedokładnie zamknięte drzwi pralki.	Zamknij drzwi urządzenia.
Pralka nie wypompowuje wody.	Wąż odpływowy jest zablokowany lub skręcony.	Sprawdź wąż odpływowy, następnie wyczyść go lub odkręć.
	Zablokowany filtr pompy.	Wyczyść filtr pompy. (**)
	Pranie nierówno rozmieszczone w pralce.	Rozmieść pranie równo.
(*) Sprawdź rozdział dotyczący konserwacji i czyszczenia urządzenia.		
(**) Sprawdź rozdział dotyczący instalacji urządzenia.		





BLĄD	MOŻLIWA PRZYCZYNA	ROZWIĄZYWANIE PROBLEMÓW
Urządzenie wibruje.	Nożki pralki nie zostały wyregulowane.	Wypoziomuj urządzenie za pomocą nóżek. (**)
	Nakładki zabezpieczające podczas transportu nie zostały wymontowane.	Zdemontuj nakładki zabezpieczające. (**)
	Mniejsza ilość prania w pralce.	Nie powoduje to blokady urządzenia.
	Nadmierna ilość prania lub pranie nierówno rozmieszczone.	Nie należy wkładać do pralki więcej prania niż zalecane. Pranie należy równo rozmieścić w bębnie.
	Pralka stoi na twardym podłożu.	Nie należy ustawiać urządzenia na twardym podłożu.
Nadmierna ilość piany tworzy się w szufladzie na detergenty.	Użyto zbyt dużo środka piorącego.	W celu eliminacji tworzenia piany, naciśnij przycisk Start/Pauza, wymieszaj jedną łyżkę środka zmiękczającego z pół litra wody i wlej mieszankę do dozownika na detergenty. Po 5-10 minutach ponownie wcisnij przycisk Start/Pauza. Podczas następnego prania użyj odpowiednią ilość detergentu.
	Użyto złego środka piorącego.	Zaleca się stosowanie wyłącznie detergentów przeznaczonych do prania w pralce.
Niesatysfakcjonujący rezultat prania.	Wybrany program został źle dopasowany do stopnia zabrudzenia prania.	Wybierz program odpowiedni dla stopnia zabrudzenia prania. (Sprawdź tabelę programów prania)
	Użyto zbyt mało środka piorącego.	Dopasuj ilość detergentu w oparciu o ilość prania i stopień jego zabrudzenia.
	Ilość prania przekraczająca maksymalną pojemność pralki.	Załaduj taką ilość prania, która nie przekroczy maksymalnej pojemności urządzenia.
	Twarda woda. (Zanieczyszczona, z dużym stężeniem wapnia itp.)	Dopasuj ilość detergentu zgodnie z zaleceniami producenta.
	Pranie nierówno rozmieszczone w pralce.	Rozmieść odpowiednio i równo pranie w pralce.
Tuż po nabraniu wody zostaje ona wypompowywana.	Zakończenie węża odpływowego znajduje się zbyt nisko urządzenia	Zamontuj wąż odpływowy na odpowiedniej wysokości. (**)
Woda nie pojawia się w bębnie podczas prania.	To nie jest usterka. Woda znajduje się w niewidocznej części bębna.	-
(*) Sprawdź rozdział dotyczący konserwacji i czyszczenia urządzenia.		
(**) Sprawdź rozdział dotyczący instalacji urządzenia.		

BŁĄD	MOŻLIWA PRZYCZYNA	ROZWIĄZYWANIE PROBLEMÓW
Detergent pozostawia ślady na praniu.	Nierozpuszczalne cząsteczki niektórych środków piorących mogą przyklejać się do prania tworząc białe plamki.	Należy przeprowadzić dodatkowe płukanie ustawiając program „Płukanie” lub usunąć plamki szczotką po wysuszeniu prania.
Na praniu pojawiają się szare plamki.	Powodem takich plamek może być olej, krem lub maść.	Podczas następnego prania należy zastosować maksymalną ilość detergentu zgodnie z zaleceniami producenta.
Opcja wirowania nie uruchamia się lub uruchamia się z opóźnieniem.	To nie jest usterka. Aktywowany został system kontroli wyważenia wsadu.	System kontroli wyważenia wsadu powoduje równomierne rozłożenie zawartości pralki. Po rozmieszczeniu prania rozpocznie się czynność wirowania. Następnym razem umieść pranie równo w pralce.
<p>(*) Sprawdź rozdział dotyczący konserwacji i czyszczenia urządzenia.</p> <p>(**) Sprawdź rozdział dotyczący instalacji urządzenia.</p>		

Urządzenie wyposażone jest w systemy informujące o ewentualnych awariach poprzez nieustanne sprawdzanie systemu w trakcie czynności prania.

KOD PROBLEMU	MOŻLIWY BŁĄD	CO ROBIĆ
E01	Drzwi urządzenia są otwarte.	Zamknij drzwi urządzenia. Jeśli problem nie został rozwiązany, wyłącz pralkę, odłącz ją od zasilania i jak najszybciej skontaktuj się z najbliższym autoryzowanym serwisem.
E02	Cisnienie wody lub poziom wody w pralce są niskie.	Odkręć zawór z wodą. Główny zawór może być zakręcony. Jeśli problem nie został rozwiązany, urządzenie zatrzyma się automatycznie. Odłącz pralkę od zasilania, zakręć wodę i skontaktuj się z najbliższym autoryzowanym serwisem.
E03	Pompa jest wadliwa, filtr pompy jest zatkany; przyłącze elektryczne pompy jest wadliwe.	Wyczyść filtr pompy. Jeśli problem nie został rozwiązany, skontaktuj się z najbliższym autoryzowanym serwisem. (*)
E04	W pralce jest zbyt dużo wody.	Urządzenie samodzielnie wypompuje wodę. Po wypompowaniu wody, wyłącz pralkę i odłącz ją od zasilania. Zakręć wodę i skontaktuj się z najbliższym autoryzowanym serwisem.

(\*) Sprawdź rozdział dotyczący konserwacji i czyszczenia urządzenia.

KOD PROBLEMU	MOŻLIWY BŁĄD	CO ROBIĆ
	<p>Odcięty przepływ wody lub niskie ciśnienie wody.</p>	<p>Kran musi być wyłączony. Sprawdź. Woda może być odcięta. Sprawdź. Jeśli tak, przestaw programator na pozycję 0. Możesz wybrać program i uruchomić urządzenie po tym, jak woda zostanie dostarczona. Ciśnienie dostarczanej wody może być niskie. Sprawdź.</p> <ul style="list-style-type: none"> <li>• Wąż doprowadzający wodę może być skręcony. Sprawdź.</li> <li>• Wąż doprowadzający wodę może być zatkany.</li> <li>• Wyczyść wąż odprowadzający wodę i filtry zaworu wlotowego.(*)</li> <li>• Filtr wlotowy zaworu może być zatkany.</li> <li>• Wyczyść filtr wlotowy zaworu (*)</li> </ul> <p>Jeśli problem nadal występuje, należy odłączyć urządzenie, wyłączyć kran i skontaktować się z najbliższym autoryzowanym serwisem.</p>
	<p>Pompa jest uszkodzona, filtr pompy jest zatkany lub połączenie elektryczne pompy jest uszkodzone.</p>	<ul style="list-style-type: none"> <li>• Filtr pompy może być zatkany. Wyczyść filtr pompy (*).</li> <li>• Wąż odpływowy może być zatkany lub skręcony. Sprawdź wąż odpływowy.</li> </ul> <p>Jeśli problem nadal się utrzymuje, skontaktuj się z najbliższym autoryzowanym serwisem. (*)</p>
<p>(*) Sprawdź rozdział dotyczący konserwacji i czyszczenia urządzenia.</p>		

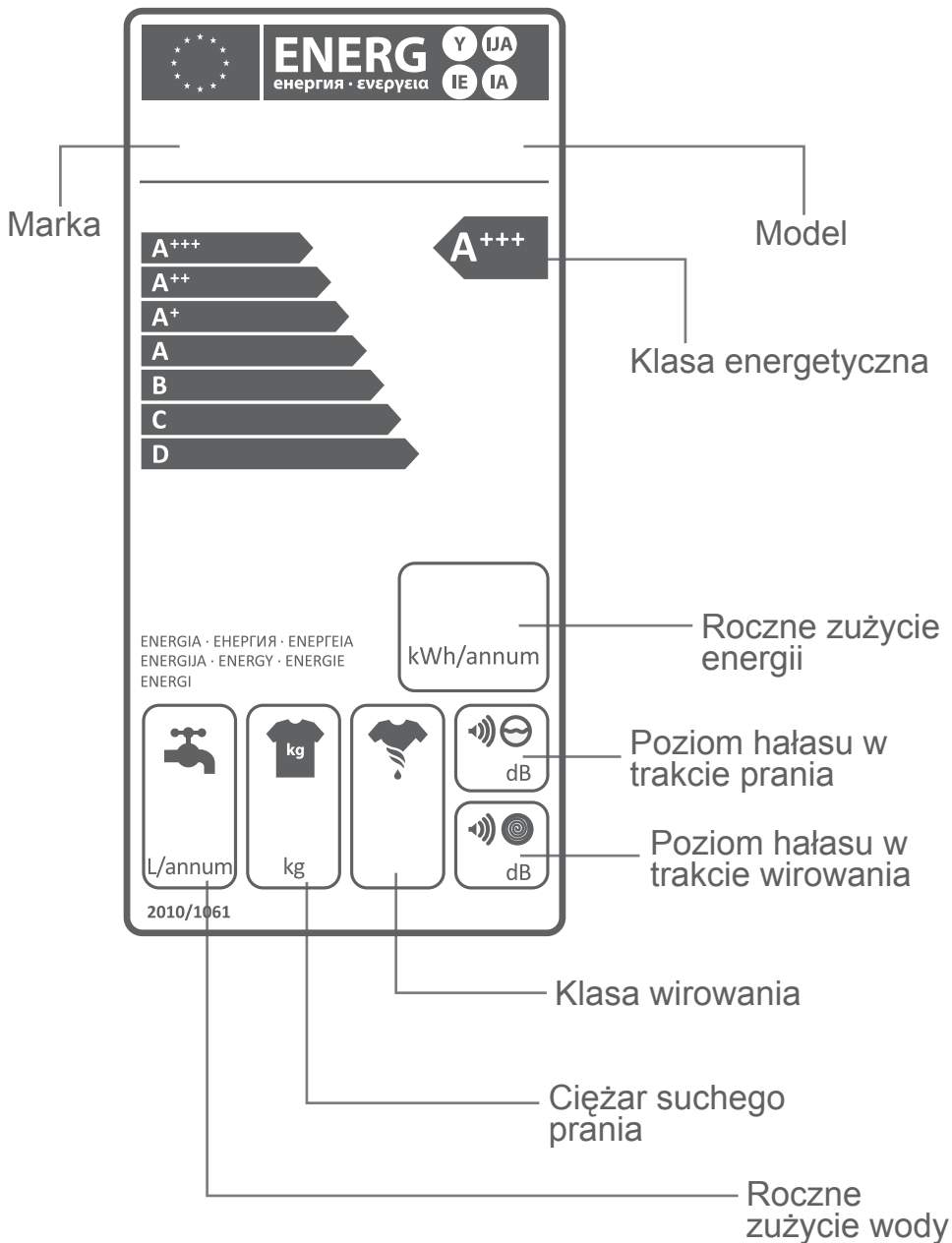

Zużycie wody i energii może się różnić w zależności od ciśnienia wody, twardości wody, temperatury wody i otoczenia, ilości prania, dodatkowych wybranych funkcji, różnic napięcia. Zużycie energii i wody można ograniczyć stosując programy zalecane do danej ilości prania, piorąc mniej zabrudzone rzeczy oraz pranie codzienne w krótszych programach, regularnie czyszcząc i konserwując urządzenie, włączając urządzenie w odpowiednich porach określonych przez dostawcę energii.

**• NAPOJE ALKOHOLOWE:**

Plamę należy najpierw namoczyć w zimnej wodzie, a następnie przetrzeć gliceryną i wodą oraz spłukać w mieszance wody i octu

**• BUTY:**

Plamę należy delikatnie potrzeć starając się nie uszkodzić tkaniny, następnie zetrzeć i spłukać przy użyciu detergentu. Jeśli plama nie została usunięta należy zetrzeć ją przy użyciu mieszanki 1 części alkoholu (96%) i 2 części wody, a następnie przemyć ciepłą wodą.

**• HERBATA I KAWA:**

Rozciągnij poplamiony obszar tkaniny na obrzeżach pojemnika, wlej tyle gorącej wody ile dany rodzaj prania wytrzyma.

Jeśli tkanina na to pozwala, można użyć wybielacza.

**• CZEKOLADA I KAKAO:**

Po umieszczeniu prania w zimnej wodzie i natarciu go mydłem lub detergentem, upierz je w temperaturze odpowiedniej dla danego typu włókna. W przypadku, gdy plamy z tłuszczu są nadal widoczne, przetrzyj je wodą utlenioną (3%).

**• POMIDORY:**

Wytrzyj suchą substancję starając się nie zniszczyć prania, zanurz w wodzie na 30 minut, a następnie potrzyj i upierz w środku piorącym.

**• JAJKO:**

Usuń suche pozostałości z materiału, a następnie przetrzyj plamę gąbką lub ściereczką zanurzoną wcześniej w zimnej wodzie. Potrzyj przy użyciu detergentu, upierz w rozwodnionym wybielaczku.

**• TŁUSZCZ I PLAMY Z OLEJU:**

Po pierwsze zetrzyj pozostałości. Następnie potrzyj plamę detergentem i przemyj ją w ciepłej wodzie z mydłem

**• MUSZTARDA:**

Na plamę zastosuj glicerynę. Wetrzyj w plamę detergent i zmyj ją. Jeśli plamy nie da się usunąć, wytrzyj ją alkoholem. (Dla tkanin syntetycznych i kolorowych należy przygotować mieszankę 1 części alkoholu i 2 części wody).

**• OWOCE:**

Rozciągnij poplamiony obszar materiału na obrzeżach pojemnika, polej plamę zimną wodą. Nie lej na plamę gorącej wody. Przetrzyj zimną wodą i użyj gliceryny. Pozostaw plamę na 1-2 godziny, następnie wetrzyj kilka kropli octu i spłucz.

**• PLAMY Z TRAWY:**

Przetrzyj plamę detergentem. Jeśli materiał na to pozwala, można użyć wybielacza. Tkaniny wełniane należy czyścić alkoholem. (Dla tkanin kolorowych należy zastosować mieszankę 1 części czystego alkoholu i 2 części wody).

**• FARBA OLEJNA:**

Plamę należy usunąć przed zaschnięciem za pomocą rozcieńczalnika. Następnie można ją uprać w środku piorącym.

**• PLAMY Z WĘGLA:**

Jeśli jest to możliwe, należy zastosować wybielacz, który dodaje się do prania. Do tkanin wełnianych należy użyć ściereczki zamoczonej uprzednio w wodzie utlenionej, którą przykrywamy plamę, a następnie kładziemy na niej ściereczkę suchą i prasujemy.

Tkaninę należy później dokładnie wyprać i wyptukać.

**• PLAMY Z KRWI:**

Zanurz pranie w zimnej wodzie na 30 minut. Jeśli plama nie zniknie, zanurz pranie na 30 minut w mieszance wody i amoniaku (3 łyżki amoniaku na 4 litry wody).

**• ŚMIETANA, LODY I MLEKO:**

Zanurz pranie w zimnej wodzie i wetrzyj detergent w plamę. Jeśli plama nie zniknie, można użyć wybielacza w ilości odpowiedniej dla danej tkaniny. (Nie należy stosować wybielacza do tkanin kolorowych.)

**• PLEŚŃ:**

Plamy z pleśni powinny być sprane najszybciej jak to możliwe. Plamę należy uprać w wodzie z środkiem piorącym, a jeśli nadal nie daje się jej usunąć, można ją przetrzeć wodą utlenioną (3%).

**• ATRAMENT:**

Podłóż plamę pod bieżącą wodę i poczekaj aż atramentowa woda przestanie płynąć. Następnie wetrzyj w plamę wodę z dodatkiem cytryny i detergentu, a po 5 minutach wypierz.



Poniższy symbol znajdujący się na produkcie lub opakowaniu oznacza, że sprzęt nie powinien trafić do odpadów zwykłych. Powinien być dostarczony do odpowiedniego punktu zbiórki urządzeń elektrycznych.

Właściwe postępowanie ze zużytym sprzętem przyczynia się do uniknięcia szkodliwych dla zdrowia ludzi i środowiska naturalnego konsekwencji, wynikających z niewłaściwego składowania i przetwarzania takiego sprzętu. Materiały podlegające przetworzeniu pomagają w ochronie zasobów naturalnych.

Szczegółowych informacji dotyczących przetwarzania zużytego sprzętu udzielają władze lokalne, punkty zbiórki oraz sklep, w którym zakupiony został sprzęt.

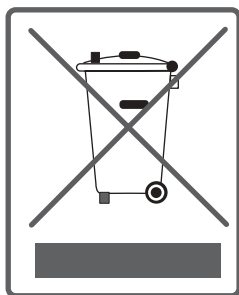



Service  
& Support

Visit our website:

[www.sharphomeappliances.com](http://www.sharphomeappliances.com)

Or contact us:



You **Tube**

52203216